

BIOLGIX®



为 生 命 科 学 事 业 作 贡 献

综合产品手册

高端生命科学实验室器具专业生产供应商

2025

www.BiologixGroup.com



巴罗克生物

山东巴罗克生物科技股份有限公司是专业从事一次性医疗检验试剂和耗材、生命科学实验耗材和设备，以及生物样本库系统一体化服务等领域研发与生产的高新技术企业，拥有一批生命科学和医学领域的专业管理和技术人才，并始终以“服务人类健康事业”为宗旨，持续创新，不断进取，产品远销欧美亚非等数十个国家和地区，旗下 BIOLOGIX, CryoKING 和 DrosoKING 品牌已在国内国际行业领域享有声誉。

公司着力核心产品技术研发和创新，拥有符合 GMP 标准的十万级无尘净化车间和多个专业研发检测实验室，已通过 ISO9001、ISO13485、CE、FDA 等产品和质量体系认证注册，并参照国际标准建立严格的产品质量控制体系，专心做高品质产品，不断增强产品技术含量，丰富产品种类，强化解决方案式系统化服务，逐步实现产品升级，提升企业核心竞争力。

公司始终以优质产品、创新性解决方案和服务，为用户创造最大化价值，通过持续创新推动向着国际化、规范化的国际知名企业迈进。巴罗克也将立足自身优势，强化与全球各企业的 OEM 服务和技术交流合作，携手并进，为人类健康事业做出更大的贡献。

订购信息

关注
巴罗克
网站

我们的网站中详细介绍了产品的有关信息，包括产品规格、产品概图、技术参数、相关证书、新产品发布、促销信息等，您可以通过填写网站表格获取您所订购产品的相关证书，还可以通过网站及时了解巴罗克的新产品、新的促销信息和巴罗克新的消息。赶快登录我们的网站 www.BiologixGroup.com 吧！

诚邀
合作
伙伴

如果您对代理、销售巴罗克产品感兴趣，欢迎来电来邮沟通洽谈。巴罗克诚邀您与我们一起在生命科学事业上成长和发展。

咨询邮箱：Sales@Bpchina001.com

咨询电话：0531-67802668

获取
免费
样品

如果您对巴罗克的产品感兴趣，请联系我们，我们非常愿意为您提供免费的样品。

专业设计 高端品质 优质服务 合理价格

认证
资质



CE



ISO



FDA

目录

细胞培养

细胞培养瓶	09
细胞培养皿	11
细胞培养板	13
移液管	15
细胞培养玻片	16
细胞过滤器	17
针式过滤器	18
过滤真空杯	19
非灭菌圆片膜	20
微生物限度检测膜	20
钟罩液体过滤器	21
气体过滤器	21
细胞刮 / 细胞铲	22

生物样本库服务

螺口管	25
冷冻管	26
侧码管	27-28
至尊多码管	29-32
SBS 自动化产品体系	33-37
纸冻存盒	38
ID-Color 纸冻存盒	39
PC 冻存盒	40
PP 冷冻盒	41
冻存程序降温盒	42
冻存架	43-44
八道开盖器	45
扫描仪	46
自动化工作站	47
超低温冰箱	48
液氮存储罐	49

常规耗材

离心管	51
微型离心管	52
离心管架	53
吸头	54
滤芯吸头散装	55
滤芯吸头架装	56
大容量吸头	57
LTS 移液器吸头	58
叠装吸头	59
自动化工作站吸头	60
吸头适配表	61-67
吸管	68

试剂槽	69
量杯	70
试剂瓶	71-72
试管	73
玻片盒	74
深孔板	75
封板膜	76
封口膜	77
PCR	
PCR 单管	78
PCR 八连管	79
PCR 板	80
微生物学	
细菌培养皿	81
接种环 / 接种针	82
细胞推刮器	83
果蝇培养	
果蝇管	84
果蝇瓶	85
果蝇塞	86
果蝇托盘	87
样本采集和检测	
系列产品	88

仪器设备

移液系统	90-91
收集装置	92
混匀仪	93
摇床	94-97
PCR 系统	98
离心系统	99-101
恒温控制系统	102-103
电泳系统	104
蓝光系统	105
搅拌器	106-108
旋转蒸发仪	109
电子分析天平	110
pH 计 / 电导率仪	111
显微镜	112
台式荧光蛋白激发光源	113

人气畅销



细胞培养瓶
09



细胞培养板
13



离心管
51



细胞过滤器
17



细胞刮, 细胞铲
22



螺口管
25



多码管
29-32



侧码管
27



SBS 标准化冻存管
33-37



纸质冻存盒
38



冰箱
48



液氮罐
49

人气畅销



滤芯吸头
55



LTS 吸头
58



自动化吸头
60



试剂槽
69



吸管
68



深孔板
75

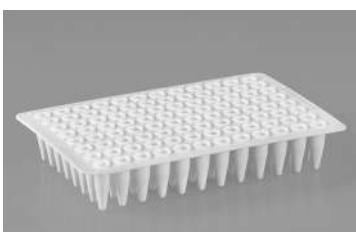

PCR 产品
78-80

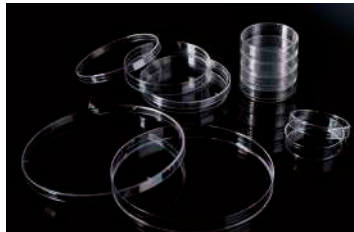

细菌培养皿
81



液体处理
90-91



离心机
99-101



电泳系统
104



搅拌器
106

型号索引

产品型号	页码	产品型号	页码	产品型号	页码	产品型号	页码	产品型号	页码	产品型号	页码
01-1103	93	01-8213	99	04-1008U	71	07-2104	16	08-CA3045R	18	21-1100ES	57
01-1203	93	01-8303	100	04-1015U	71	07-2108	16	08-PTFEL1345R	18	21-1100TS	57
01-1303	93	01-8323	100	04-1030U	71	07-3035	11	08-PTFEL2522R	18	21-1250	54
01-2001	90	01-8603	101	04-1060U	71	07-3035S	12	08-PTFEL3022R	18	21-1251	54
01-2022	90	01-8703	101	04-1125U	71	07-3035SNT	12	08-PTFEB1322R	18	21-5000ES	57
01-2055	90	01-9003	103	04-1250U	71	07-3060	11	08-PTFEB2545R	18	21-5000TS	57
01-2004	90	01-9A03	103	04-1500U	71	07-3060S	12	08-PTFEB3022R	18	21-R0010S	59
01-2002	90	01-9103	102	04-1100U	71	07-3060SNT	12	08-PVDFL1345R	18	21-R0011S	59
01-2010	90	01-9203	102	04-2008U	71	07-3100	11	08-PVDFL2522R	18	21-R0200S	59
01-2500	90	01-9303	102	04-2015U	71	07-3100S	12	08-PVDFL3045R	18	21-R0201S	59
01-2000	90	01-9503	103	04-2030U	71	07-3100SNT	12	08-PVDFB1322R	18	21-R0200ES	59
01-2101	90	01-9603	103	04-2060U	71	07-3150	11	08-PVDFB2522R	18	21-R0201ES	59
01-2102	90	01-9703	103	04-2100U	71	07-3150S	12	08-PVDFB3045R	18	21-R1000S	59
01-2104	90	01-9803	103	04-2125U	71	07-3150SNT	12	09-PES2225	19	21-R1001S	59
01-2105	90	01-9903	103	04-2250U	71	07-5001	15	09-PES2250	19	22-0010S	55
01-2110	90	01-BD203E3	110	04-2500U	71	07-5002	15	09-PES2210	19	22-0011S	55
01-2112	90	01-BD203N3	110	04-3008U	71	07-5005	15	09-PES4550	19	22-0020S	55
01-2122	90	01-BD204E3	110	04-3015U	71	07-5010	15	09-PES4510	19	22-0021S	55
01-2155	90	01-BD204N3	110	04-3030U	71	07-5025	15	09-PES4511	19	22-0050S	55
01-2203	91	01-BD224E3	110	04-3060U	71	07-5050	15	09-CA4525	19	22-0051S	55
01-2213	91	01-BD224N3	110	04-3100U	71	07-6006	13	09-CA2250	19	22-0100S	55
01-2210	90	01-BD263E3	110	04-3125U	71	07-6006S	14	09-CA2211	19	22-0101S	55
01-2250	90	01-BD263N3	110	04-3250U	71	07-6006SNT	14	09-CA4510	19	22-0200S	55
01-2230	90	01-BE2004E3	110	04-3500U	71	07-6012	13	09-NY2211	19	22-0201S	55
01-2413	91	01-BE2004N3	110	04-N0004U	72	07-6012S	14	09-NY4550	19	22-1000S	55
01-2423	91	01-BE2204E3	110	04-N0008U	72	07-6012SNT	14	09-PVDF2250	19	22-1001S	55
01-2433	91	01-BE2204N3	110	04-N0015U	72	07-6024	13	09-PES2250F	19	22-1000	55
01-2443	91	01-MP611	111	04-N0030U	72	07-6024S	14	09-PES4550F	19	22-1100ES	57
01-2703	92	01-MP613	111	04-N0060U	72	07-6024SNT	14	09-CA2250F	19	22-1100TS	57
01-2723	92	01-MP8113	111	04-N0100U	72	07-6048	13	09-1000R	19	22-5000ES	57
01-2801	90	01-MP8133	111	04-N0125U	72	07-6048S	14	10-0151	51	22-5000TS	57
01-2805	90	02-0008	75	04-N0250U	72	07-6048SNT	14	10-0152	51	23-0010S	56
01-2810	90	02-000C	75	04-N0500U	72	07-6096	13	10-0501	51	23-0011S	56
01-2830	90	02-000CS	75	04-N1004U	72	07-6096S	14	10-0502	51	23-0020S	56
01-3103	106	02-0096	75	04-N1008U	72	07-6096SNT	14	10-0815	51	23-0021S	56
01-3203	106	02-1016	75	04-N1015U	72	07-8025	09	10-0850	51	23-0050S	56
01-3303	106	02-1022	75	04-N1060U	72	07-8025S	10	10-9151	51	23-0051S	56
01-3303A	106	02-1096	75	04-N1100U	72	07-8025SNT	10	10-9152	51	23-0100S	56
01-3403	107	02-1116	75	04-N1125U	72	07-8075	09	10-9501	51	23-0101S	56
01-3413	107	02-1122	75	04-N1250U	72	07-8075S	10	10-9502	51	23-0200S	56
01-3433	107	02-1196	75	04-N1500U	72	07-8075SNT	10	10-9815	51	23-0201S	56
01-3443	107	02-2010-50	75	04-N2004U	72	07-8175	09	10-9850	51	23-0300S	56
01-3503	107	02-2110	75	04-N2008U	72	07-8175S	10	12-1275	73	23-0301S	56
01-3513	107	02-2196	75	04-N2015U	72	07-8175SNT	10	12-1299	73	23-1000S	56
01-3523	107	02-2296	75	04-N2030U	72	07-8225	09	12-1300	73	23-1001S	56
01-3533	107	02-3024	75	04-N2060U	72	07-8225S	10	12-1399	73	23-1000	56
01-3613	108	02-6022	75	04-N2100U	72	07-8225SNT	10	12-2275	73	23-1100ES	57
01-3623	108	02-6122	75	04-N2125U	72	07-9025	09	15-1040	17	23-1100TS	57
01-3703	108	02-7022	75	04-N2250U	72	07-9025S	10	15-1070	17	23-5000ES	57
01-3713	108	02-7122	75	04-N2500U	72	07-9025SNT	10	15-1100	17	23-5000TS	57
01-3723	108	02-8005	75	04-N3004U	72	07-9075	09	18-MCE4722WI	20	25-0051	69
01-3733	108	02-8105	75	04-N3008U	72	07-9075S	10	18-MCE4745WI	20	25-0052	69
01-5103	109	02-9010	75	04-N3015U	72	07-9075SNT	10	18-MCE4745BI	20	25-1025	69
01-5203	109	02-9110	75	04-N3030U	72	07-9175	09	18-CN4722WI	20	25-1100	69
01-5403	109	03-1300	104	04-N3060U	72	07-9175S	10	18-CN4745WI	20	25-1202	69
01-6123A	95	03-2310	104	04-N3100U	72	07-9175SNT	10	20-0010	54	30-0135	68
01-6133	95	03-3070	104	04-N3125U	72	07-9225	09	20-0200	54	30-0135A1	68
01-6143	95	03-3100	104	04-N3250U	72	07-9225S	10	20-1000	54	30-0138	68
01-6213A	94	03-6210	105	04-N3500U	72	07-9225SNT	10	20-1100ES	57	30-0138A1	68
01-6233	94	04-0008U	71	05-2720	92	08-PES1322R	18	20-1100TS	57	30-0238A1	68
01-6243	94	04-0015U	71	05-2721	92	08-PES2522R	18	20-5000ES	57	41-5025	74
01-6313A	96	04-0030U	71	05-2791	92	08-PES3022R	18	20-5000TS	57	41-5100	74
01-6343	96	04-0060U	71	05-2792	92	08-PES3322S	18	20-1250	54	41-6025	74
01-6413A	97	04-0125U	71	05-2793	92	08-PES3345S	18	20-1251	54	41-6100	74
01-6543	97	04-0250U	71	05-2797	92	08-PES3322M	18	21-0010	54	51-0500	84
01-7303	98	04-0500U	71	07-2101	16	08-PES3345M	18	21-0200	54	51-0501	84
01-8003	99	04-0100U	71	07-2102	16	08-CA3022R	18	21-1000	54	51-0502	84

型号索引

产品型号	页码	产品型号	页码	产品型号	页码	产品型号	页码	产品型号	页码
51-0505	86	62-0003	77	88-520X-F	35	93-0050	70	AH23-0300S	60
51-05010	87	62-0010	77	88-520X-R	35	93-0100	70	AH23-0300CS	60
51-0510	84	62-0050	77	98-5427	34	93-0250	70	AH23-1000S	60
51-0511	84	65-0001	82	88-550X-F	35	93-0400	70	AH23-1000CS	60
51-0515	86	65-0002	82	88-550X-R	36	93-0800	70	AA21-0030S	60
51-0520	84	65-0010	82	88-600X	28	93-1000	70	AA23-0250S	60
51-0521	84	65-0101	82	88-605X	28	98-0113	40	BLF-PES5010SB	21
51-0525	86	65-0102	82	88-610X	28	98-0200	40	BLF-PES5022SB	21
51-0531	84	65-0110	82	88-615X	28	98-0213	40	BLF-PES5045SB	21
51-0535	86	65-1001	83	88-620X	28	98-0313	40	BLF-PES50100SB	21
51-0535G	86	65-1010	83	88-621X	28	98-1213	40	BLF-PES5010SGB	21
51-0545	86	65-1101	82	88-650X	28	98-4227	37	BLF-PES5022SGB	21
51-0800	84	65-1102	82	88-905X	30	98-5227	34	BV-PTFE5022N	21
51-0801	84	65-1110	82	88-910X	30	98-5327	34	BV-PTFE5045N	21
51-0805	86	65-2001	82	88-915X	30	98-5527	36	BV-PTFE50100N	21
51-0810	84	65-2002	82	88-920X	31	98-5627	36	BV-PTFE5022S	21
51-0811	84	65-2010	82	88-921X	32	98-5727	36	BV-PTFE5045S	21
51-0815	86	66-1501	81	88-950X	31	99-2212	43	DK-300XUV	113
51-0820	84	66-1515	81	89-4233	37	99-2215	43	DK-300XRB	113
51-0821	84	66-1560	81	89-4253	37	99-2216	43	DK-300XGR	113
51-0825	86	66-1701	81	89-4283	37	99-2220	43	DK-3000UV	113
51-0835	86	70-1180	22	89-4213	37	99-2224	43	DK-3000RB	113
51-0X210	87	70-1250	22	89-508X	34	99-2225	43	DK-3000GR	113
51-17720	85	70-2180	22	89-510X-F	36	99-2230	43	DK-31023	112
51-17721	85	7101	74	89-510X-R	36	99-5212	44	DK-31023C	112
51-17725	86	7105	74	89-520X-F	36	99-5215	44	DK-31023CK	112
51-17730	85	80-0015	52	89-520X-R	36	99-5216	44	DK-31023CS	112
51-17731	85	80-0020	52	89-550X-F	36	99-5220	44	LM-NY025022	20
51-17735	86	80-0020C	52	89-550X-R	36	99-5224	44	LM-NY025045	20
51-17745	86	80-0050C	52	89-514X	34	99-5225	44	LM-PTFE025022B	20
51-22720	85	80-0050R	52	89-905X	30	99-6206	44	LM-FPTFE025045B	20
51-22721	85	80-0500	52	89-910X	30	99-6207	44	LM-PES025022	20
51-22730	85	80-1500	52	89-915X	30	99-6208	44	LM-PES025045	20
51-22731	85	80-1500-S	52	89-920X	31	99-6209	44	LM-MCE047022	20
60-0008	79	80-1501	52	89-921X	31	99-6210	44	LM-MCE047045	20
60-0016	80	80-1502	52	89-922X	31	99-6211	44	LM-CN047022	20
60-0016W	80	80-1503	52	89-923X	32	99-6212	44	LM-CN047045	20
60-0056	80	81-0000	25	89-950X	31	99-6213	44	R21-R0020S	59
60-0082	78	81-0001	25	90-1200	38	99-7215	43	R21-R0021S	59
60-0088	79	81-0002	25	90-1281	38	99-7216	43	R21-R0200S	59
60-0156	80	81-0003	25	90-1300	38	99-7220	43	R21-R0201S	59
60-0182	78	81-0004	25	90-1536	53	99-7224	43	R21-R0300S	59
60-0256	80	81-0005	25	90-1550	53	99-7225	43	R21-R0301S	59
60-0282	78	81-0006	25	90-2200	38	99-7228	43	R21-R1000S	59
60-0288	79	81-0055	25	90-2281	38	CKS-1520	47	R21-R1001S	59
60-0356	80	81-0056	25	90-2300	38	CKS-152X	47	R21-R1200S	59
60-0382	78	81-0154	25	90-2381	38	CKS-0101	46	R21-R1201S	59
60-0456	80	81-0155	25	90-5016	38	CKS-1301	46	R23-0020	59
60-0482	78	81-0204	25	90-5025	53	CKS-4008	45	R23-0021	59
60-1016	80	81-0205	25	90-5200	38	CKS-5008	45	R23-0200	58
60-1016F	80	81-7055	26	90-5281	38	CKS-4096	45	R23-0201	58
60-1016F-W	80	81-7056	26	90-7218	42	CKS-5096	45	R23-0300	58
60-1016W	80	81-7154	26	90-7312	42	CKS-5006F	45	R23-0301	58
60-1088	79	81-7155	26	90-8009	53	CKS-5006R	45	R23-1000	58
60-1088W	79	81-7204	26	90-8060	53	AB23-0020S	60	R23-1001	58
60-2056W	80	81-7205	26	90-8100	39	AB23-0050S	60	R23-1200	58
61-0010	76	81-8154	26	90-8200	39	AB23-0250S	60	R23-1201	58
61-0020	76	81-8204	26	90-8281	39	AT23-0020S	60		
61-0040	76	88-4033	37	90-8381	39	AT23-0020CS	60		
61-0051	76	88-4053	37	90-9009	40	AT23-0050S	60		
61-0060	76	88-4083	37	90-9025	41	AT23-0050CS	60		
61-0080	76	88-4103	37	90-9081	41	AT23-0200S	60		
61-0120	76	88-504X	34	90-9100	41	AT23-0200CS	60		
61-0152	76	88-508X	34	90-9200	41	AT23-1000S	60		
61-0210	76	88-510X-F	35	90-9210	40	AT23-1000CS	60		
61-0303	76	88-510X-R	35	90-9250	40	AH23-0050S	60		
61-0304	76	88-514X	34	90-9381	40	AH23-0050CS	60		

“X”表示盖子颜色:0-白色,1-红色,2-绿色,3-蓝色,4-黄色,5-紫色,7-透明色

细胞培养

细胞培养，简单地说就是把来自机体的组织分散成为单个细胞，置于模拟体内条件的外部环境中生存，使其不断生长、繁殖或传代，借以观察细胞的生长、繁殖、衰老等生命现象。随着生命科学研究的不断深入，细胞培养技术在整个生物技术产业发展中占据了关键地位。

巴洛克细胞培养系列产品旨在为生物细胞培养研究领域提供安全可靠的细胞培养基础耗材，并提供一系列细胞筛选、转移和再处理器具。

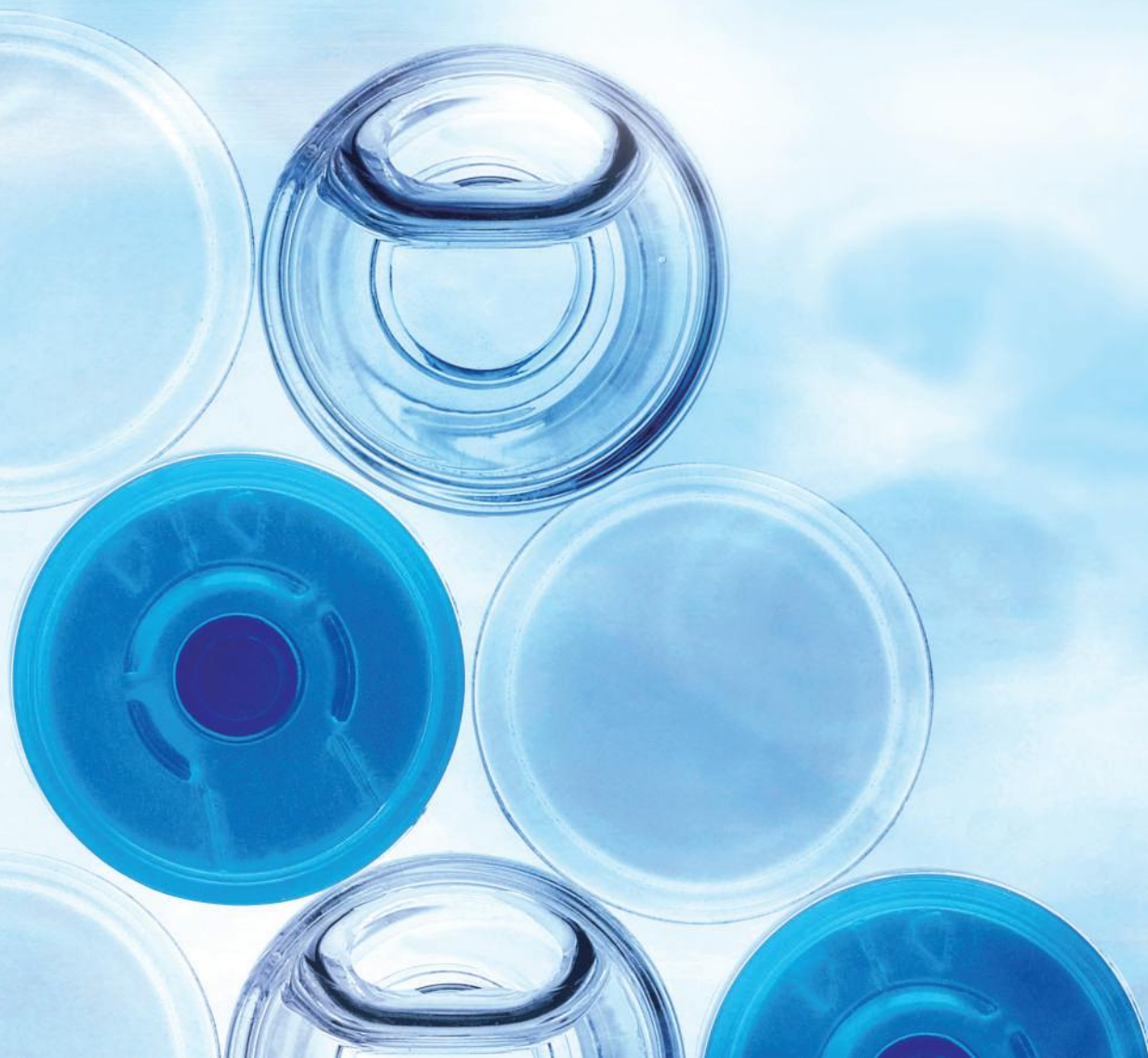



>> 产品特点

- 医疗级聚苯乙烯材质制成，高透明
- 提供 25 cm²、75 cm²、175 cm² 三种细胞培养面积；密封盖和滤膜盖两种盖子类型
- 滤膜盖设计便于内外气体交换，有效防止污染
- 人体工学设计，方便取用；短而宽的瓶颈，方便移液管和细胞铲的出入
- 辐照灭菌，TC 处理，无致热源、无细胞毒素、无 DNase、无 RNase、无人体 DNA

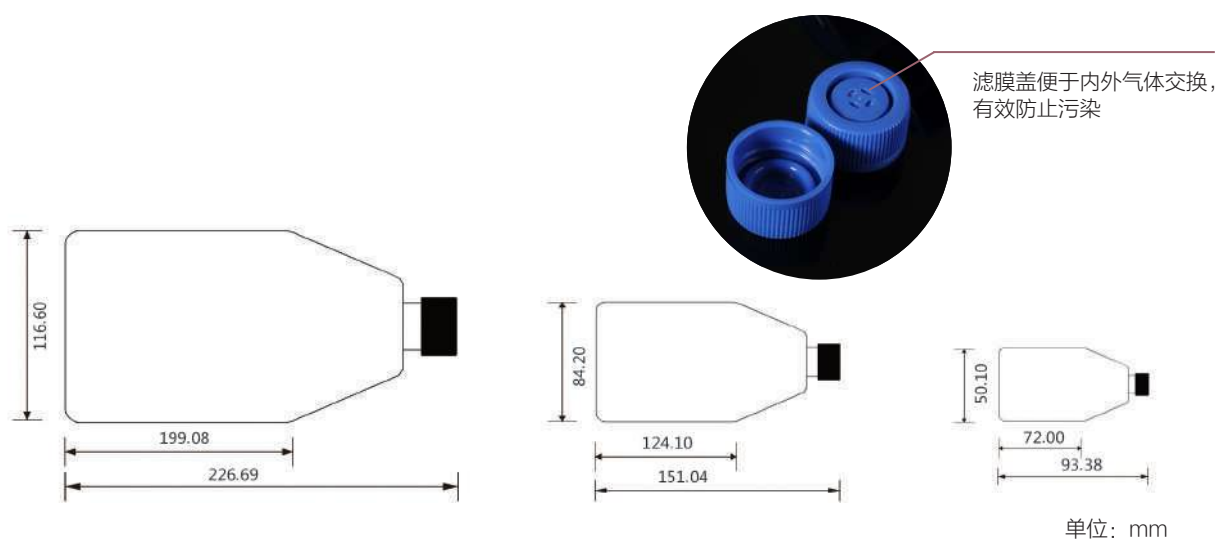

产品型号	盖子类型	培养面积	工作容积	总容积	表面处理	灭菌	包装规格
07-8025	滤膜盖	25cm ²	7ml	60ml	是	是	5个/袋, 40袋/箱
07-8075	滤膜盖	75cm ²	25ml	250ml	是	是	5个/袋, 20袋/箱
07-8175	滤膜盖	175cm ²	50ml	650ml	是	是	5个/袋, 8袋/箱
07-9025	密封盖	25cm ²	7ml	60ml	是	是	5个/袋, 40袋/箱
07-9075	密封盖	75cm ²	25ml	250ml	是	是	5个/袋, 20袋/箱
07-9175	密封盖	175cm ²	50ml	650ml	是	是	5个/袋, 8袋/箱

细胞培养瓶



>> 产品特点

- 四种培养规格可选：25cm²、75cm²、175cm²、225cm²
- PS 材质，提供贴壁细胞培养表面处理及悬浮细胞培养表面
- 人体工学设计，方便取用，短而宽的瓶颈，方便移液管和细胞铲的出入
- 两侧容量刻度提供模压取代印刷工艺，彻底避免印刷油墨脱落对实验室污染的风险
- 凸起的培养皿盖外边缘，确保细胞培养瓶运送过程中稳定堆叠
- 极佳的透明度及平面度，侧壁倾斜设计更合适显微镜的观察
- 小型化的设计，相同的培养面的情况下可最大程度节约培养箱的面积
- 辐照灭菌处理，无致热源，无细胞毒素，无 DNase，无 RNase

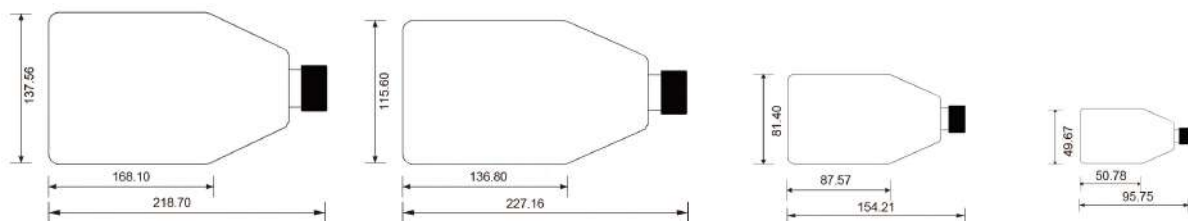

单位：mm

产品型号	盖子类型	培养面积	工作容积	TC	包装规格
07-9025SNT	密封盖	25cm ²	7ml	否	5个/袋，40袋/箱
07-9025S	密封盖	25cm ²	7ml	是	5个/袋，40袋/箱
07-8025SNT	透气盖	25cm ²	7ml	否	5个/袋，40袋/箱
07-8025S	透气盖	25cm ²	7ml	是	5个/袋，40袋/箱
07-9075SNT	密封盖	75cm ²	25ml	否	5个/袋，20袋/箱
07-9075S	密封盖	75cm ²	25ml	是	5个/袋，20袋/箱
07-8075SNT	透气盖	75cm ²	25ml	否	5个/袋，20袋/箱
07-8075S	透气盖	75cm ²	25ml	是	5个/袋，20袋/箱
07-9175SNT	密封盖	175cm ²	55ml	否	5个/袋，8袋/箱
07-9175S	密封盖	175cm ²	55ml	是	5个/袋，8袋/箱
07-8175SNT	透气盖	175cm ²	55ml	否	5个/袋，8袋/箱
07-8175S	透气盖	175cm ²	55ml	是	5个/袋，8袋/箱
07-9225SNT	密封盖	225cm ²	70ml	否	5个/袋，5袋/箱
07-9225S	密封盖	225cm ²	70ml	是	5个/袋，5袋/箱
07-8225SNT	透气盖	225cm ²	70ml	否	5个/袋，5袋/箱
07-8225S	透气盖	225cm ²	70ml	是	5个/袋，5袋/箱

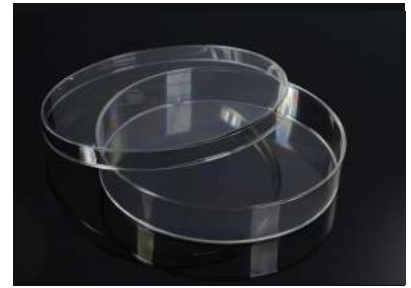

>>产品特点

- 医疗级聚苯乙烯材质制成，高透明
- 预置透气孔设计，便于内外气体交换；皿侧的齿环设计，（07-3015，07-3060）更易抓着取用；叠放环设计便于叠放处理
- 真空等离子表面处理（TC处理），表面平坦透明，无光学扭曲，细胞贴壁性优良
- 辐照灭菌处理，无致热源、无细胞毒素、无DNase、无RNase、无人体DNA

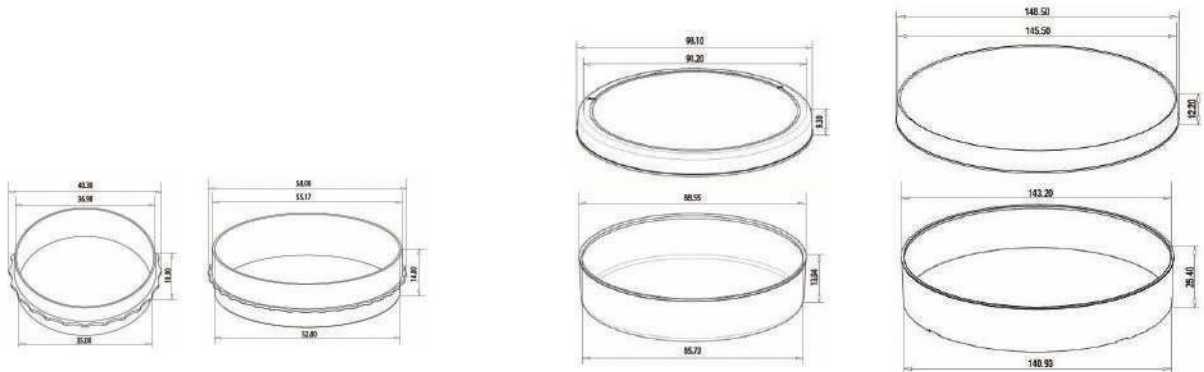

07-3035

07-3060

07-3100

07-3150

单位: mm

产品型号	规格 DxH(mm)	内部尺寸 DxH(mm)	培养面积	工作容量	尺环设计	表面处理	灭菌	包装规格
07-3035	35.00x10.00	34.30x9.30	9.40 cm ²	3.00ml	是	是	是	10个/袋, 50袋/箱
07-3060	60.00x15.00	52.80x12.80	21.50 cm ²	5.00ml	是	是	是	10个/袋, 50袋/箱
07-3100	90.00x20.00	86.26x17.70	57.50 cm ²	12.50ml	否	是	是	10个/袋, 20袋/箱
07-3150	150.00x25.00	140.20x23.30	148.00 cm ²	35.00ml	否	是	是	10个/袋, 12袋/箱

细胞培养皿



>>产品特点

- 四种规格可选：35 mm、60mm、100 mm 和 150 mm
- PS 材质，提供贴壁细胞培养表面处理及悬浮细胞培养表面
- 凸起的培养皿盖外边缘，确保细胞培养皿运送过程中稳定堆叠
- 极佳的透明度及平面度，更合适显微镜的观察
- 培养皿底部定位标记，便于显微镜下的细胞定位
- 齿环设计，易于戴手套抓握使用，叠放环设计便于叠放处理
- 辐照灭菌处理，无致热源，无细胞毒素，无 DNase，无 RNase，无人体 DNA

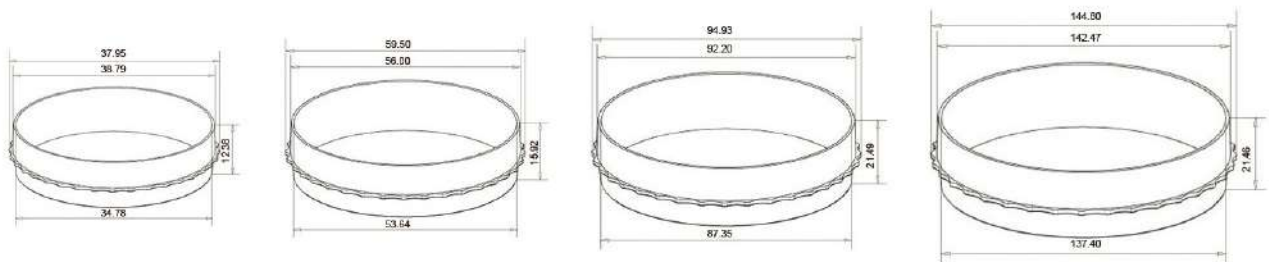

单位：mm

产品型号	规格 D×H(mm)	培养面积	工作容量	TC	包装规格
07-3035SNT	35.00 x 10.00	8.80cm ²	3.00ml	否	10个/袋, 50袋/箱
07-3035S	35.00 x 10.00	8.80cm ²	3.00ml	是	10个/袋, 50袋/箱
07-3060SNT	60.00 x 15.00	21.50cm ²	5.00ml	否	10个/袋, 50袋/箱
07-3060S	60.00 x 15.00	21.50cm ²	5.00ml	是	10个/袋, 50袋/箱
07-3100SNT	90.00 x 20.00	56.70cm ²	12.50ml	否	10个/袋, 20袋/箱
07-3100S	90.00 x 20.00	56.70cm ²	12.50ml	是	10个/袋, 20袋/箱
07-3150SNT	150.00 x 20.00	145.00cm ²	35.00ml	否	10个/袋, 12袋/箱
07-3150S	150.00 x 20.00	145.00cm ²	35.00ml	是	10个/袋, 12袋/箱

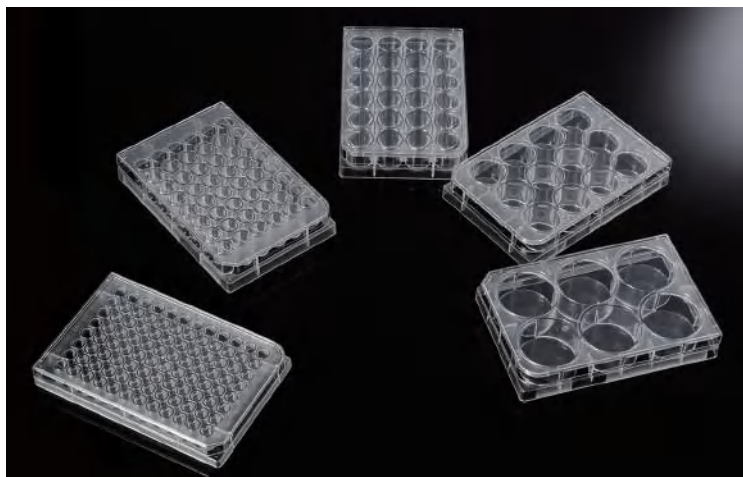

>> 产品特点

- 医疗级聚乙烯材质制成，高透明
- 板盖斜边导向设计，防止交叉污染；底部的薄壁设计，降低边缘效应
- 辐照灭菌处理，TC 处理无致热源、无细胞毒素、无 DNase、无 RNase 、无人体 DNA
- 产品均单独包装，有效防止污染，方便取用

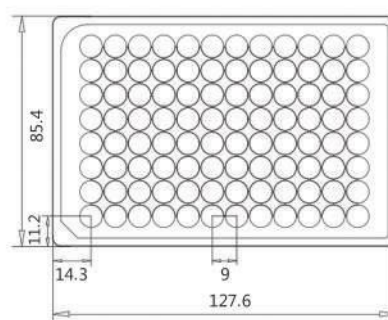
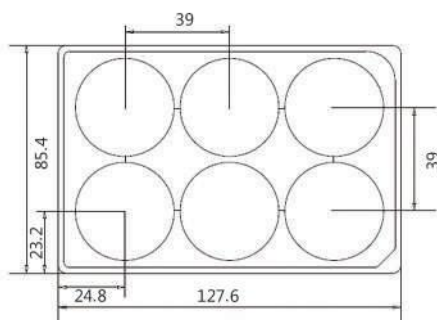

单位: mm

产品型号	规格	外部尺寸 WxLxH(mm)	孔尺寸 WxH(mm)	培养面积 / 孔	工作容量 / 孔	表面处理	灭菌	包装规格
07-6006	6 孔	85.40 x 127.60 x 20.20	35.00 x 17.50	9.6cm ²	3ml	是	是	1 个 / 袋, 50 袋 / 箱
07-6012	12 孔	85.40 x 127.60 x 20.20	21.90 x 17.50	3.8cm ²	2ml	是	是	1 个 / 袋, 50 袋 / 箱
07-6024	24 孔	85.40 x 127.60 x 20.20	15.50 x 17.50	1.9cm ²	1ml	是	是	1 个 / 袋, 50 袋 / 箱
07-6048	48 孔	85.40 x 127.60 x 20.20	9.75 x 17.50	0.75cm ²	0.5ml	是	是	1 个 / 袋, 50 袋 / 箱
07-6096	96 孔	85.40 x 127.60 x 14.40	6.50 x 10.80	0.33cm ²	0.2ml	是	是	1 个 / 袋, 50 袋 / 箱

细胞培养板



>>产品特点

- 五种孔数可选：6孔 / 12孔 / 24孔 / 48孔 / 96孔
- 带有凸起孔边缘的开口设计便于对细胞进行方便安全的操作
- 极佳的透明度及平面度，更合适显微镜的观察
- 孔周围凹陷区域为低挥发槽，可减少孔内液体蒸发
- 侧边咬花设计，易于戴手套抓握使用
- PS 材质，提供贴壁细胞培养表面处理及悬浮细胞培养表面
- 带字母数字的孔识别码，带通气盖，供气体交换
- 盖有切角，方便定向
- 产品均单独包装，有效防止污染，方便取用
- 辐照灭菌处理，无致热源，无细胞毒素，无 DNase，无 RNase，无人体 DNA

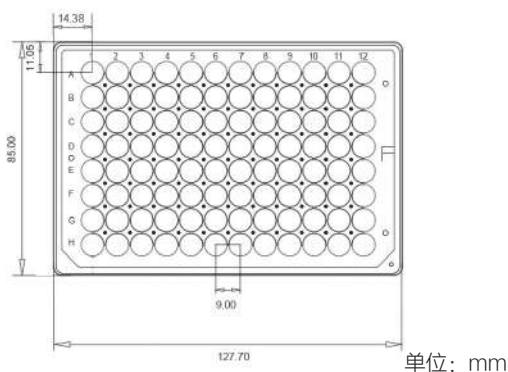
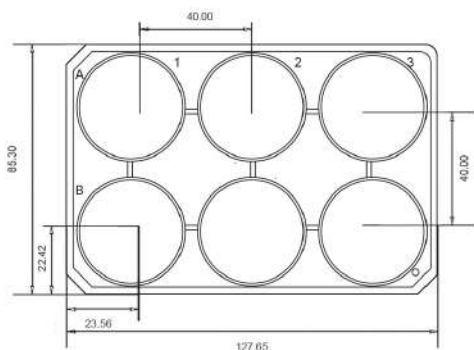

产品型号	规格	培养面积	工作容量 / 孔	TC	包装规格
07-6006SNT	6孔	9.6cm ²	3ml	否	独立包装, 50/箱
07-6006S	6孔	9.6cm ²	3ml	是	独立包装, 50/箱
07-6012SNT	12孔	3.5cm ²	2ml	否	独立包装, 50/箱
07-6012S	12孔	3.5cm ²	2ml	是	独立包装, 50/箱
07-6024SNT	24孔	1.9cm ²	1ml	否	独立包装, 50/箱
07-6024S	24孔	1.9cm ²	1ml	是	独立包装, 50/箱
07-6048SNT	48孔	1.1cm ²	0.5ml	否	独立包装, 50/箱
07-6048S	48孔	1.1cm ²	0.5ml	是	独立包装, 50/箱
07-6096SNT	96孔	0.34cm ²	0.4ml	否	独立包装, 50/箱
07-6096S	96孔	0.34cm ²	0.4ml	是	独立包装, 50/箱

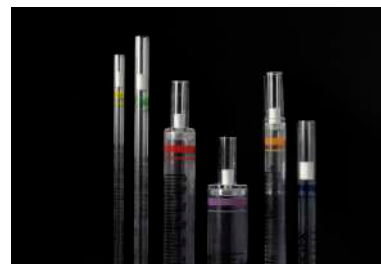

>> 产品特点

- 医疗级聚苯乙烯材质制成，高透明
- 提供 1ml、2ml、5ml、10ml、25ml、50ml 规格，对应 6 种区分颜色
- 升序和降序双向刻度设计，可直观读取剩余液体容量
- 顶部滤芯设计，有效防止过量吸液对移液设备的损伤
- 辐照灭菌处理，无致热源、无细胞毒素、无 DNase、无 RNase、无人体 DNA
- 产品均单独包装，有效防止污染，方便取用

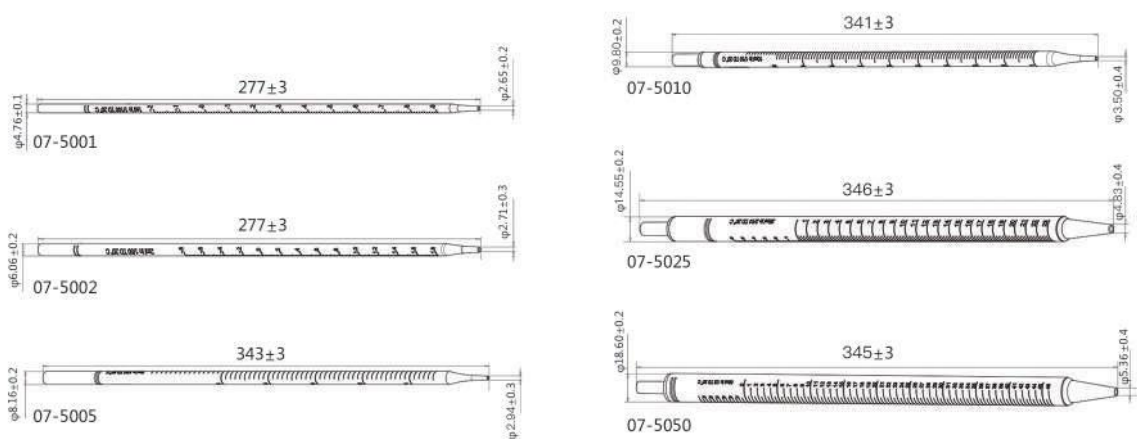

单位: mm

产品型号	工作容量	颜色	灭菌	包装规格
07-5001	1.00ml	黄色	是	200 个 / 盒, 4 盒 / 箱
07-5002	2.00ml	绿色	是	150 个 / 盒, 4 盒 / 箱
07-5005	5.00ml	蓝色	是	100 个 / 盒, 4 盒 / 箱
07-5010	10.00ml	橘色	是	100 个 / 盒, 4 盒 / 箱
07-5025	25.00ml	红色	是	50 个 / 盒, 4 盒 / 箱
07-5050	50.00ml	紫色	是	40 个 / 盒, 4 盒 / 箱

细胞培养玻片



>> 产品特点

- 高透明培养腔室，易于开合
- 生物相容性且无位移的衬垫，严格界定培养区域
- 玻片蚀刻清晰可辨的孔位编码，便于多样本对比
- 超高透明度玻璃载玻片，适用于相差显微实验等
- 滑动拆卸玻片，在观察或染色之前不必转移细胞，无需破坏单层细胞即可进行
- EO 灭菌处理

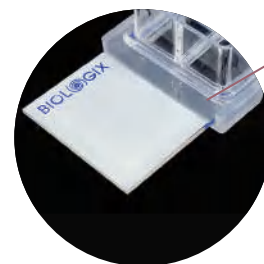
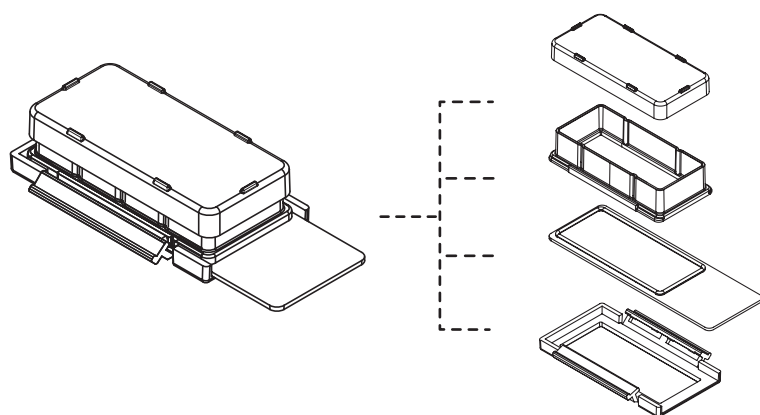

玻片和腔室透明度高，滑动可拆卸

产品型号	材质 腔室 / 玻片 / 框架	颜色	培养面积 / 孔	工作容量 / 孔	灭菌	包装规格
07-2101	PS / 玻璃 / PP	透明色	9.40cm ²	2.50 - 5.50ml	是	6 个 / 盒, 2 盒 / 箱
07-2102	PS / 玻璃 / PP	透明色	4.55cm ²	1.20 - 2.50ml	是	6 个 / 盒, 2 盒 / 箱
07-2104	PS / 玻璃 / PP	透明色	2.13cm ²	0.50 - 1.30ml	是	6 个 / 盒, 2 盒 / 箱
07-2108	PS / 玻璃 / PP	透明色	0.98cm ²	0.20 - 0.60ml	是	6 个 / 盒, 2 盒 / 箱



>> 产品特点

- 由聚丙烯框架、特种尼龙筛网组合制成
- 提供 40 μ m、70 μ m、100 μ m 三种筛网孔径，提供三种颜色设计，满足不同细胞过滤要求
- 人体工学框架设计，预置圆形手柄，便于操作；可与巴罗克 50ml 离心管完美搭配
- 辐照灭菌，无致热源
- 独立塑封包装，使用安全便利

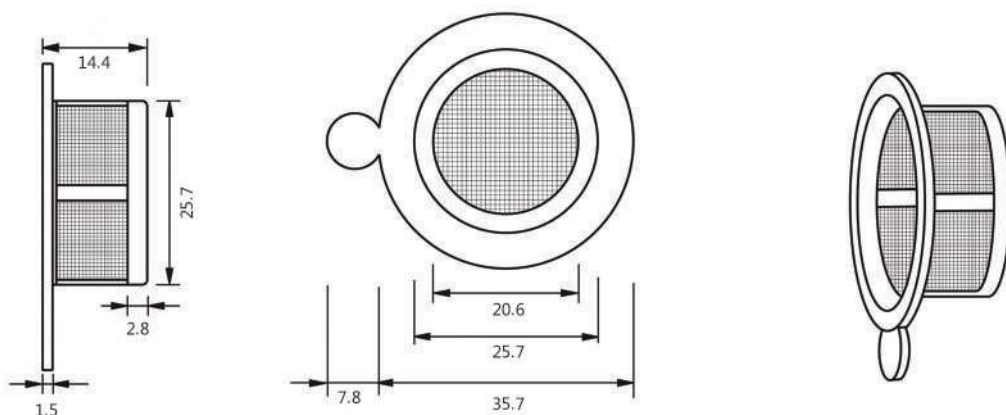

单位: mm

产品型号	尺寸	颜色	灭菌	包装方式	包装规格
15-1040	40 μ m	紫色	是	独立包装	100 个 / 箱
15-1070	70 μ m	橘色	是	独立包装	100 个 / 箱
15-1100	100 μ m	绿色	是	独立包装	100 个 / 箱

针式过滤器



>>产品特点

- 针式过滤器适用于 1ml~150ml 液体或溶液
- 两种常用效滤膜材质：PES/CA/PTFE/PVDF/NY/MCE/GF
- 孔径：0.10μm、0.22μm 和 0.45μm
- 一次性使用、辐照灭菌
- 无致热源，低萃取，无表面活性剂确保滤液纯度
- PES 低蛋白吸附
- 高流速、高通量，缩短过滤时间

型号	膜材质	直径	孔径	描述	包装规格
08-PES1322R	PES	13mm	0.22 μm	母鲁尔接头 + 公鲁尔接头	100 个 / 袋, 8 袋 / 箱
08-PES2522R	PES	25mm	0.22 μm	母鲁尔接头 + 公鲁尔接头	100 个 / 袋, 4 袋 / 箱
08-PES3022R	PES	30mm	0.22 μm	母鲁尔接头 + 公鲁尔接头	100 个 / 袋, 4 袋 / 箱
08-PES3322S	PES	33mm	0.22 μm	双鲁尔锁	100 个 / 袋, 4 袋 / 箱
08-PES3322M	PES	33mm	0.22 μm	母鲁尔接头 + 公鲁尔接头	100 个 / 袋, 4 袋 / 箱
08-PES3345S	PES	33mm	0.45 μm	双鲁尔锁	100 个 / 袋, 4 袋 / 箱
08-PES3345M	PES	33mm	0.45 μm	母鲁尔接头 + 公鲁尔接头	100 个 / 袋, 4 袋 / 箱
08-CA3022R	CA	30mm	0.22 μm	母鲁尔接头 + 公鲁尔接头	100 个 / 袋, 4 袋 / 箱
08-CA3045R	CA	30mm	0.45 μm	母鲁尔接头 + 公鲁尔接头	100 个 / 袋, 4 袋 / 箱
08-PTFEL1345R	PTFE (亲水)	13mm	0.45 μm	母鲁尔接头 + 公鲁尔接头	100 个 / 袋, 8 袋 / 箱
08-PTFEL2522R	PTFE (亲水)	25mm	0.22 μm	母鲁尔接头 + 公鲁尔接头	100 个 / 袋, 4 袋 / 箱
08-PTFEL3022R	PTFE (亲水)	30mm	0.22 μm	母鲁尔接头 + 公鲁尔接头	100 个 / 袋, 4 袋 / 箱
08-PTFEB1322R	PTFE (疏水)	13mm	0.22 μm	母鲁尔接头 + 公鲁尔接头	100 个 / 袋, 8 袋 / 箱
08-PTFEB2545R	PTFE (疏水)	25mm	0.45 μm	母鲁尔接头 + 公鲁尔接头	100 个 / 袋, 4 袋 / 箱
08-PTFEB3022R	PTFE (疏水)	30mm	0.22 μm	母鲁尔接头 + 公鲁尔接头	100 个 / 袋, 4 袋 / 箱
08-PVDFL1345R	PVDF (亲水)	13mm	0.45 μm	母鲁尔接头 + 公鲁尔接头	100 个 / 袋, 8 袋 / 箱
08-PVDFL2522R	PVDF (亲水)	25mm	0.22 μm	母鲁尔接头 + 公鲁尔接头	100 个 / 袋, 4 袋 / 箱
08-PVDFL3045R	PVDF (亲水)	30mm	0.45 μm	母鲁尔接头 + 公鲁尔接头	100 个 / 袋, 4 袋 / 箱
08-PVDFB1322R	PVDF (疏水)	13mm	0.22 μm	母鲁尔接头 + 公鲁尔接头	100 个 / 袋, 8 袋 / 箱
08-PVDFB2522R	PVDF (疏水)	25mm	0.22 μm	母鲁尔接头 + 公鲁尔接头	100 个 / 袋, 4 袋 / 箱
08-PVDFB3045R	PVDF (疏水)	30mm	0.45 μm	母鲁尔接头 + 公鲁尔接头	100 个 / 袋, 4 袋 / 箱

* 联系我们获取定制产品信息



>> 产品特点

- 适用于 150ml~2L 液体或溶液
- 材质: NY/CA/PES/PVDF/GF
- 孔径: 0.10 μ m、0.22 μ m 和 0.45 μ m
- 真空过滤杯的接收器容量: 250ml、500ml 和 1000ml
- 一次性使用、辐照灭菌
- 无致热源, 低萃取, 无表面活性剂确保滤液纯度
- PES 低蛋白吸附
- 高流速、高通量, 缩短过滤时间

型号	膜材质	直径	孔径	描述	漏斗体积	接收瓶体积	灭菌	包装规格
09-PES2225	PES	50mm	0.22 μ m	无菌真空过滤装置	250ml	250ml	是	12/ 箱
09-PES2250	PES	90mm	0.22 μ m	无菌真空过滤装置	500ml	500ml	是	12/ 箱
09-PES2210	PES	90mm	0.22 μ m	无菌真空过滤装置	500ml	1000ml	是	12/ 箱
09-PES4550	PES	90mm	0.45 μ m	无菌真空过滤装置	500ml	500ml	是	12/ 箱
09-PES4510	PES	90mm	0.45 μ m	无菌真空过滤装置	500ml	1000ml	是	12/ 箱
09-PES4511	PES	90mm	0.45 μ m	无菌真空过滤装置	1000ml	1000ml	是	12/ 箱
09-CA4525	CA	50mm	0.45 μ m	无菌真空过滤装置	250ml	250ml	是	12/ 箱
09-CA2250	CA	90mm	0.22 μ m	无菌真空过滤装置	500ml	500ml	是	12/ 箱
09-CA2211	CA	90mm	0.22 μ m	无菌真空过滤装置	1000ml	1000ml	是	12/ 箱
09-CA4510	CA	90mm	0.45 μ m	无菌真空过滤装置	500ml	1000ml	是	12/ 箱
09-NY2211	Nylon	90mm	0.22 μ m	无菌真空过滤装置	1000ml	1000ml	是	12/ 箱
09-NY4550	Nylon	90mm	0.45 μ m	无菌真空过滤装置	500ml	500ml	是	12/ 箱
09-PVDF2250	PVDF(亲水)	90mm	0.22 μ m	无菌真空过滤装置	500ml	500ml	是	12/ 箱
09-PES2250F	PES	90mm	0.22 μ m	无菌真空过滤装置 - 漏斗	500ml	500ml	是	24/ 箱
09-PES4550F	PES	90mm	0.45 μ m	无菌真空过滤装置 - 漏斗	500ml	500ml	是	24/ 箱
09-CA2250F	CA	90mm	0.22 μ m	无菌真空过滤装置 - 漏斗	500ml	500ml	是	24/ 箱
09-1000R	PS	/	/	无菌真空过滤装置 - 带盖接收瓶	/	1000ml	是	24/ 箱

* 联系我们获取定制产品信息

非灭菌原片膜 & 微生物限度检测膜

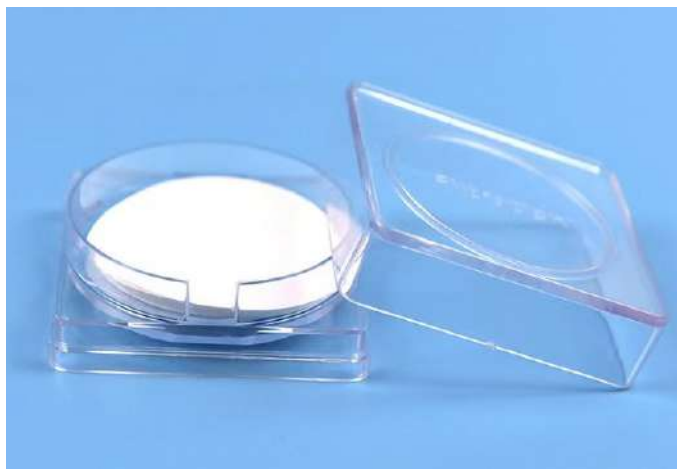

>> 产品特点

非灭菌原片膜

- 高孔隙率，高流速，高纯度，高强度
- 膜孔径多样，满足多种过滤需求 (0.1μm/0.22μm/0.45μm/0.8μm /1.0μm/3.0μm/5.0μm)
- 膜材质多样，适用于大部分的过滤物 (MCE/Nylon/PES/PVDF/PTFE/PP/CA)
- 膜直径多样 (13mm/25mm/47mm/50mm/90mm/142mm/293mm)



可提供全自动取膜器

微生物限度检测膜

- 高流速
- γ 射线预过滤，有效期 3 年
- 选用无支撑，天然亲水性混合纤维素滤膜
- 膜上网格线便于菌落分辨和计数，不影响菌落生长
- 符合 ISO7704，最适合微生物截留和生长，微生物回收率 >90%
- 提供单独包装和连续包装两种包装方式，连续包装可搭配全自动取膜器使用

产品型号	材质	直径	孔径	包装规格
LM-NY025022	尼龙	25mm	0.22μm	200 片 / 盒
LM-NY025045	尼龙	25mm	0.45μm	200 片 / 盒
LM-PTFE025022B	PTFE	25mm	0.22μm	200 片 / 盒
LM-FPTFE025045B	PTFE	25mm	0.45μm	200 片 / 盒
LM-PES025022	PES	25mm	0.22μm	200 片 / 盒
LM-PES025045	PES	25mm	0.45μm	200 片 / 盒
LM-MCE047022	MCE	47mm	0.22μm	200 片 / 盒
LM-MCE047045	MCE	47mm	0.45μm	200 片 / 盒
LM-CN047022	CN	47mm	0.22μm	200 片 / 盒
LM-CN047045	CN	47mm	0.45μm	200 片 / 盒

产品型号	材质	孔径	样式	直径	灭菌	总计
18-MCE4722WI	MCE	0.22μm	白膜黑格	47mm	是	100 片 / 盒
18-MCE4745WI	MCE	0.45μm	白膜黑格	47mm	是	100 片 / 盒
18-MCE4745BI	MCE	0.45μm	黑膜白格	47mm	是	100 片 / 盒
18-CN4722WI	CN	0.22μm	白膜黑格	47mm	是	100 片 / 盒
18-CN4745WI	CN	0.45μm	白膜黑格	47mm	是	100 片 / 盒

* 联系我们获取定制产品信息

钟罩液体过滤器 & 气体过滤器



>> 产品特点

钟罩液体过滤器

- 内毒素水平 <math>< 0.25\text{EU/mL}</math>
- 生物安全性检测, 符合 USP<87>.USP<88>
- 无热源, 无核酸酶, 无表面活性剂, 极低萃取物
- 可根据需要添加玻璃纤维膜 (GF) 作为预过滤, 过滤更多液体
- 除菌过滤效率高 ($0.22\ \mu\text{m}$): LRV > 7 缺陷短波单胞菌, ATCC19146, ASTM 细菌挑战实验

气体过滤器

- 广泛的化学相容性, 可做完整性测试
- 孔径尺寸多样, 适用于多种情景
- 可选预灭菌或未灭菌产品, 最大限度满足过滤需求
- 结构稳定, 可用于多种高温高压灭菌条件
- 可重复使用, 也可根据需要提供一次性使用的包装

产品型号	材质	直径	玻纤预过滤膜	孔径	灭菌	包装规格
BLF-PES5010SB	PES	50mm	否	0.1 μm	是	10个/盒
BLF-PES5022SB	PES	50mm	否	0.22 μm	是	10个/盒
BLF-PES5045SB	PES	50mm	否	0.45 μm	是	10个/盒
BLF-PES50100SB	PES	50mm	否	1 μm	是	10个/盒
BLF-PES5010SGB	PES	50mm	是	0.1 μm	是	10个/盒
BLF-PES5022SGB	PES	50mm	是	0.22 μm	是	10个/盒

产品型号	材质	外壳直径	孔径	灭菌	包装规格
BV-PTFE5022N	Hydrophobic PTFE	50mm	0.22 μm	非灭菌	20个/盒
BV-PTFE5045N	Hydrophobic PTFE	50mm	0.45 μm	非灭菌	20个/盒
BV-PTFE50100N	Hydrophobic PTFE	50mm	1 μm	非灭菌	20个/盒
BV-PTFE5022S	Hydrophobic PTFE	50mm	0.22 μm	EO 灭菌	20个/盒
BV-PTFE5045S	Hydrophobic PTFE	50mm	0.45 μm	EO 灭菌	20个/盒

* 联系我们获取定制产品信息

细胞刮 / 细胞铲



>> 产品特点

细胞刮

- 医疗级聚乙烯材质，高韧性，减少细胞损伤
- 柄长提供 18cm 和 25cm 选择，刮头灵活转动，便于刮取大范围细胞
- 辐照灭菌，无致热源
- 独立纸塑包装，使用安全方便

细胞铲

- 医疗级聚乙烯材质，高韧性，减少细胞损伤
- 铲头独特坡度设计，减少对细胞损伤
- 辐照灭菌，无致热源
- 独立纸塑包装，使用安全方便

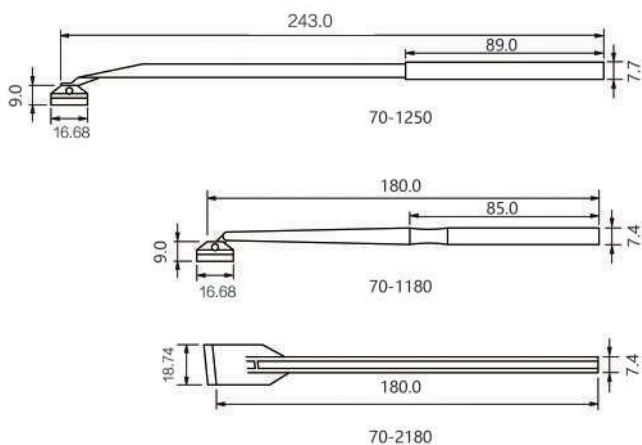

灵活的细胞刮头设计



产品型号	品名	柄长	灭菌	包装方式	包装规格
70-2180	细胞铲	18cm	是	独立包装	100 个 / 箱
70-1180	细胞刮	18cm	是	独立包装	100 个 / 箱
70-1250	细胞刮	24.3cm	是	独立包装	200 个 / 箱



生物样本库服务

CryoKING 至尊围绕生物样本库综合规划、生物样本库产品供应以及生物样本库系统化培训等三大核心服务，不断增强系统化服务能力，逐步建立起自动化程度高、模块化功能先进、信息化布局完善、软硬件供应兼备的生物样本库一站式供应。

CRYOKING 至尊多码管 提升样本管理信息化水平

“多码合一”样本存储标记技术，即将底部二维码、侧面一维码和侧面明码整合到一支冻存管，保持多种编码的统一性和唯一性，有效降低存储信息丢失风险，对扫描设备兼容性更强，有效提高样本存储的信息化管理水平，确保样本存储安全。



一英寸革命，优化存储空间



CryoKING 至尊一英寸革命设计理念可以用一半的空间和成本，使样本存储量增加一倍，相当于每台冰箱多存储 34032 个样本管。

采用 10*10 (100) 格设计的冻存盒
比 9*9 (81) 格冻存盒同样存储空间下能多存储 23% 的样本。

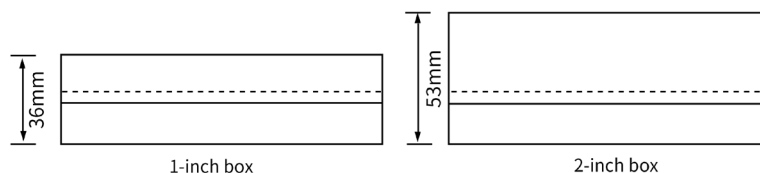



>> 产品特点

- 医疗级聚丙烯材料
- 通用螺纹；管型适配 2 英寸冻存盒
- 辐照灭菌，无 RNase、无 DNase、无内毒素、无人体 DNA
- 适用于超低温冰箱，耐受温度：-86℃ ~ 121℃

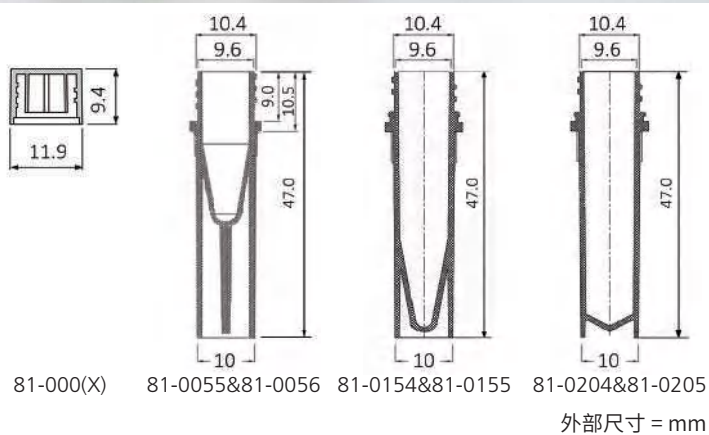

产品型号	产品名称	容量	高度	颜色	底部	灭菌	包装规格	总计
81-0055	管	0.5ml	47.0	棕色	可站立	否	500 / 袋 / 盒, 10 袋 / 箱	5000 / 箱
81-0056	管	0.5ml	47.0	透明色	可站立	否	500 / 袋 / 盒, 10 袋 / 箱	5000 / 箱
81-0154	管	1.5ml	47.0	透明色	可站立	否	500 / 袋 / 盒, 10 袋 / 箱	5000 / 箱
81-0155	管	1.5ml	47.0	棕色	可站立	否	500 / 袋 / 盒, 10 袋 / 箱	5000 / 箱
81-0204	管	2.0ml	47.0	透明色	可站立	否	500 / 袋 / 盒, 10 袋 / 箱	5000 / 箱
81-0205	管	2.0ml	47.0	棕色	可站立	否	500 / 袋 / 盒, 10 袋 / 箱	5000 / 箱
81-0000	管盖	/	9.4	透明色	/	否	500 / 袋 / 盒, 10 袋 / 箱	5000 / 箱
81-0001	管盖	/	9.4	粉色	/	否	500 / 袋 / 盒, 10 袋 / 箱	5000 / 箱
81-0002	管盖	/	9.4	绿色	/	否	500 / 袋 / 盒, 10 袋 / 箱	5000 / 箱
81-0003	管盖	/	9.4	蓝色	/	否	500 / 袋 / 盒, 10 袋 / 箱	5000 / 箱
81-0004	管盖	/	9.4	黄色	/	否	500 / 袋 / 盒, 10 袋 / 箱	5000 / 箱
81-0005	管盖	/	9.4	混色	/	否	500 / 袋 / 盒, 10 袋 / 箱	5000 / 箱
81-0006	管盖	/	9.4	棕色	/	否	500 / 袋 / 盒, 10 袋 / 箱	5000 / 箱

冷冻管



>> 产品特点

- 医疗级聚丙烯材质，耐高温高压
- 可反复冻融
- 通用螺纹，管盖密封圈设计；管底可站立
- 管型适配 2 英寸冻存盒
- 辐照灭菌
- 无 RNase、无 DNase、无内毒素、无人体 DNA
- 81-8204、81-8154 有白色书写区域和黑色刻度线
- 适用于超低温冰箱，耐受温度：-86℃ ~ 121℃
- 可提供 OEM 服务

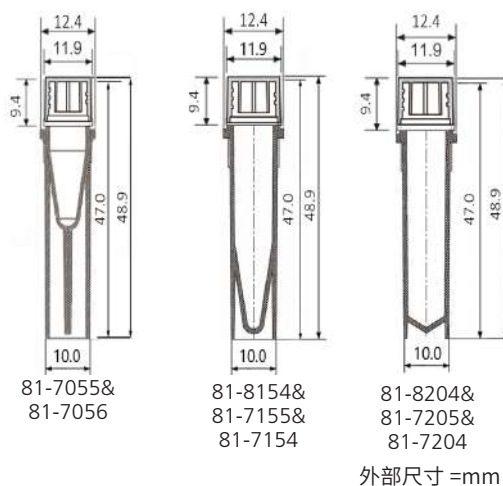

产品型号	容量	颜色	高度	底部	书写区域	灭菌	包装规格	总计
81-7055	0.5ml	棕色	47.0	可站立	否	是	50 / 袋, 10 袋 / 套, 4 套 / 箱	2000 / 箱
81-7056	0.5ml	透明色	47.0	可站立	否	是	50 / 袋, 10 袋 / 套, 4 套 / 箱	2000 / 箱
81-8154	1.5ml	透明色	47.0	可站立	是	是	50 / 袋, 10 袋 / 套, 4 套 / 箱	2000 / 箱
81-7155	1.5ml	棕色	47.0	可站立	否	是	50 / 袋, 10 袋 / 套, 4 套 / 箱	2000 / 箱
81-7205	2.0ml	棕色	47.0	可站立	否	是	50 / 袋, 10 袋 / 套, 4 套 / 箱	2000 / 箱
81-8204	2.0ml	透明色	47.0	可站立	是	是	50 / 袋, 10 袋 / 套, 4 套 / 箱	2000 / 箱
81-7154	1.5ml	透明色	47.0	可站立	否	是	50 / 袋, 10 袋 / 套, 4 套 / 箱	2000 / 箱
81-7204	2.0ml	透明色	47.0	可站立	否	是	50 / 袋, 10 袋 / 套, 4 套 / 箱	2000 / 箱



>> 产品特点

- 医疗级聚丙烯材质，耐高温高压，可反复冻融
- 容量：0.5ml、1.0ml、1.5ml、2.0ml、5.0ml 可选
七色旋盖：红、黄、白、蓝、紫、绿、透明色
底部：可站立
- 2ml 外旋和内旋兼备；外旋管无 O 型圈，避免垫圈慢性毒害
- 适配标准 1 英寸、2 英寸、3.75 英寸冻存盒
- 管体黑色刻度印刷，预置白色书写区
- 辐照灭菌，无 RNase、无 DNase、无内毒素和外源 DNA
- 管体侧面预置一维条形码和数字编码，便于肉眼识别以及信息化扫描识别

参数

- 耐受 -196℃ ~ 121℃，液氮气相条件下安全存储



1.0ml、1.5ml、2.0ml 和 5.0ml 冻存管

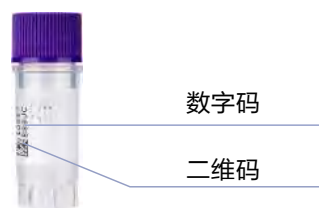

0.5ml 冻存管



盖塞适配 2.0ml、5.0ml 冻存管

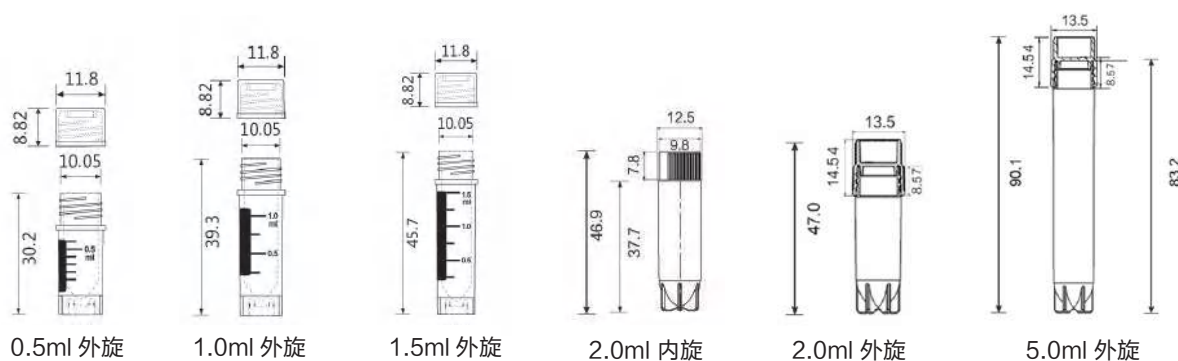

外部尺寸 = mm

至尊多码管

○ 六边形底



0.5ml 外旋



1.0ml 外旋



1.5ml 外旋

产品型号	容量	螺纹样式	颜色	底部形状	包装规格	总计
88-6050	0.5ml	外旋	白色	○	25 个 / 包, 20 包 / 盒, 2 盒 / 箱	1000 个 / 箱
88-6051	0.5ml	外旋	红色	○	25 个 / 包, 20 包 / 盒, 2 盒 / 箱	1000 个 / 箱
88-6052	0.5ml	外旋	绿色	○	25 个 / 包, 20 包 / 盒, 2 盒 / 箱	1000 个 / 箱
88-6053	0.5ml	外旋	蓝色	○	25 个 / 包, 20 包 / 盒, 2 盒 / 箱	1000 个 / 箱
88-6054	0.5ml	外旋	黄色	○	25 个 / 包, 20 包 / 盒, 2 盒 / 箱	1000 个 / 箱
88-6055	0.5ml	外旋	紫色	○	25 个 / 包, 20 包 / 盒, 2 盒 / 箱	1000 个 / 箱
88-6057	0.5ml	外旋	透明色	○	25 个 / 包, 20 包 / 盒, 2 盒 / 箱	1000 个 / 箱
88-6100	1.0ml	外旋	白色	○	25 个 / 包, 20 包 / 盒, 2 盒 / 箱	1000 个 / 箱
88-6101	1.0ml	外旋	红色	○	25 个 / 包, 20 包 / 盒, 2 盒 / 箱	1000 个 / 箱
88-6102	1.0ml	外旋	绿色	○	25 个 / 包, 20 包 / 盒, 2 盒 / 箱	1000 个 / 箱
88-6103	1.0ml	外旋	蓝色	○	25 个 / 包, 20 包 / 盒, 2 盒 / 箱	1000 个 / 箱
88-6104	1.0ml	外旋	黄色	○	25 个 / 包, 20 包 / 盒, 2 盒 / 箱	1000 个 / 箱
88-6105	1.0ml	外旋	紫色	○	25 个 / 包, 20 包 / 盒, 2 盒 / 箱	1000 个 / 箱
88-6107	1.0ml	外旋	透明色	○	25 个 / 包, 20 包 / 盒, 2 盒 / 箱	1000 个 / 箱
88-6150	1.5ml	外旋	白色	○	25 个 / 包, 20 包 / 盒, 2 盒 / 箱	1000 个 / 箱
88-6151	1.5ml	外旋	红色	○	25 个 / 包, 20 包 / 盒, 2 盒 / 箱	1000 个 / 箱
88-6152	1.5ml	外旋	绿色	○	25 个 / 包, 20 包 / 盒, 2 盒 / 箱	1000 个 / 箱
88-6153	1.5ml	外旋	蓝色	○	25 个 / 包, 20 包 / 盒, 2 盒 / 箱	1000 个 / 箱
88-6154	1.5ml	外旋	黄色	○	25 个 / 包, 20 包 / 盒, 2 盒 / 箱	1000 个 / 箱
88-6155	1.5ml	外旋	紫色	○	25 个 / 包, 20 包 / 盒, 2 盒 / 箱	1000 个 / 箱
88-6157	1.5ml	外旋	透明色	○	25 个 / 包, 20 包 / 盒, 2 盒 / 箱	1000 个 / 箱

* 米字形底



2.0ml 外旋



5.0ml 外旋

产品型号	容量	螺纹样式	颜色	底部形状	包装规格	总计
88-6200	2.0ml	外旋	白色	*	25 个 / 包, 20 包 / 盒, 2 盒 / 箱	1000 个 / 箱
88-6201	2.0ml	外旋	红色	*	25 个 / 包, 20 包 / 盒, 2 盒 / 箱	1000 个 / 箱
88-6202	2.0ml	外旋	绿色	*	25 个 / 包, 20 包 / 盒, 2 盒 / 箱	1000 个 / 箱
88-6203	2.0ml	外旋	蓝色	*	25 个 / 包, 20 包 / 盒, 2 盒 / 箱	1000 个 / 箱
88-6204	2.0ml	外旋	黄色	*	25 个 / 包, 20 包 / 盒, 2 盒 / 箱	1000 个 / 箱
88-6205	2.0ml	外旋	紫色	*	25 个 / 包, 20 包 / 盒, 2 盒 / 箱	1000 个 / 箱
88-6207	2.0ml	外旋	透明色	*	25 个 / 包, 20 包 / 盒, 2 盒 / 箱	1000 个 / 箱
88-6500	5.0ml	外旋	白色	*	25 个 / 包, 20 包 / 盒, 2 盒 / 箱	1000 个 / 箱
88-6501	5.0ml	外旋	红色	*	25 个 / 包, 20 包 / 盒, 2 盒 / 箱	1000 个 / 箱
88-6502	5.0ml	外旋	绿色	*	25 个 / 包, 20 包 / 盒, 2 盒 / 箱	1000 个 / 箱
88-6503	5.0ml	外旋	蓝色	*	25 个 / 包, 20 包 / 盒, 2 盒 / 箱	1000 个 / 箱
88-6504	5.0ml	外旋	黄色	*	25 个 / 包, 20 包 / 盒, 2 盒 / 箱	1000 个 / 箱
88-6505	5.0ml	外旋	紫色	*	25 个 / 包, 20 包 / 盒, 2 盒 / 箱	1000 个 / 箱
88-6507	5.0ml	外旋	透明色	*	25 个 / 包, 20 包 / 盒, 2 盒 / 箱	1000 个 / 箱



2.0ml 内旋

产品型号	容量	螺纹样式	颜色	底部形状	包装规格	总计
88-6210	2.0ml	内旋, ○形圈	白色	*	25 个 / 包, 20 包 / 盒, 2 盒 / 箱	1000 个 / 箱
88-6211	2.0ml	内旋, ○形圈	红色	*	25 个 / 包, 20 包 / 盒, 2 盒 / 箱	1000 个 / 箱
88-6212	2.0ml	内旋, ○形圈	绿色	*	25 个 / 包, 20 包 / 盒, 2 盒 / 箱	1000 个 / 箱
88-6213	2.0ml	内旋, ○形圈	蓝色	*	25 个 / 包, 20 包 / 盒, 2 盒 / 箱	1000 个 / 箱
88-6214	2.0ml	内旋, ○形圈	黄色	*	25 个 / 包, 20 包 / 盒, 2 盒 / 箱	1000 个 / 箱
88-6215	2.0ml	内旋, ○形圈	紫色	*	25 个 / 包, 20 包 / 盒, 2 盒 / 箱	1000 个 / 箱
88-6217	2.0ml	内旋, ○形圈	透明色	*	25 个 / 包, 20 包 / 盒, 2 盒 / 箱	1000 个 / 箱

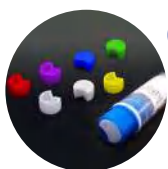

* 盖塞适配 2.0ml, 5.0ml 冻存管

产品型号	颜色	包装规格	总计
88-6000	白色	100 个 / 包, 30 包 / 箱	3000 个 / 箱
88-6001	红色	100 个 / 包, 30 包 / 箱	3000 个 / 箱
88-6002	绿色	100 个 / 包, 30 包 / 箱	3000 个 / 箱
88-6003	蓝色	100 个 / 包, 30 包 / 箱	3000 个 / 箱
88-6004	黄色	100 个 / 包, 30 包 / 箱	3000 个 / 箱
88-6005	紫色	100 个 / 包, 30 包 / 箱	3000 个 / 箱
88-6006	混色	100 个 / 包, 30 包 / 箱	3000 个 / 箱

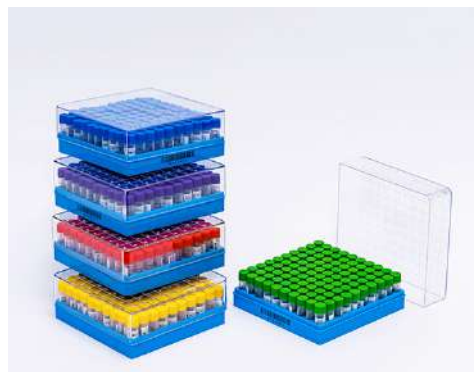

>> 产品特点

- 医疗级聚丙烯材质，耐高温高压，可反复冻融
- 容量：0.5ml、1.0ml、1.5ml、2.0ml、5.0ml 可选
七色旋盖：红、黄、白、蓝、紫、绿、透明色
底部：可站立
- 2ml 外旋和内旋兼备；外旋管无 O 型圈，避免垫圈慢性毒害
- 适配标准 1 英寸、2 英寸、3.75 英寸冻存盒
- 管体黑色刻度印刷，预置白色书写区
- 辐照灭菌，无 RNase、无 DNase、无内毒素和外源 DNA
- 管体侧面预置一维条形码和数字编码，底部预置二维码，便于肉眼识别以及信息化扫描识别
- 提供散装和盒装
- 可提供预置国际标准 Datamatrix3 二维码冻存管，并可进行二维码定制

参数

- 耐受 $-196^{\circ}\text{C} \sim 121^{\circ}\text{C}$ ，液氮气相条件下安全存储



1.0ml、1.5ml、2.0ml 和 5.0ml 冻存管

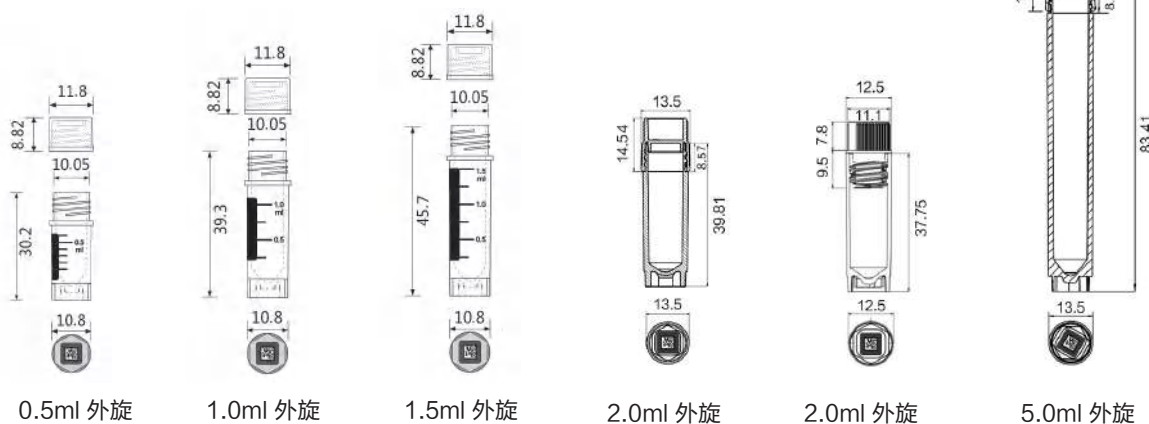

外部尺寸 = mm

至尊多码管



0.5ml 外旋，散装

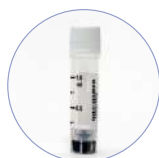

1.0ml 外旋，散装



1.5ml 外旋，散装

产品型号	容量	螺纹样式	颜色	包装规格	总计
88-9050	0.5ml	外旋	白色	25 个 / 包, 20 包 / 盒, 2 盒 / 箱	1000 个 / 箱
88-9051	0.5ml	外旋	红色	25 个 / 包, 20 包 / 盒, 2 盒 / 箱	1000 个 / 箱
88-9052	0.5ml	外旋	绿色	25 个 / 包, 20 包 / 盒, 2 盒 / 箱	1000 个 / 箱
88-9053	0.5ml	外旋	蓝色	25 个 / 包, 20 包 / 盒, 2 盒 / 箱	1000 个 / 箱
88-9054	0.5ml	外旋	黄色	25 个 / 包, 20 包 / 盒, 2 盒 / 箱	1000 个 / 箱
88-9055	0.5ml	外旋	紫色	25 个 / 包, 20 包 / 盒, 2 盒 / 箱	1000 个 / 箱
88-9057	0.5ml	外旋	透明色	25 个 / 包, 20 包 / 盒, 2 盒 / 箱	1000 个 / 箱
88-9100	1.0ml	外旋	白色	25 个 / 包, 20 包 / 盒, 2 盒 / 箱	1000 个 / 箱
88-9101	1.0ml	外旋	红色	25 个 / 包, 20 包 / 盒, 2 盒 / 箱	1000 个 / 箱
88-9102	1.0ml	外旋	绿色	25 个 / 包, 20 包 / 盒, 2 盒 / 箱	1000 个 / 箱
88-9103	1.0ml	外旋	蓝色	25 个 / 包, 20 包 / 盒, 2 盒 / 箱	1000 个 / 箱
88-9104	1.0ml	外旋	黄色	25 个 / 包, 20 包 / 盒, 2 盒 / 箱	1000 个 / 箱
88-9105	1.0ml	外旋	紫色	25 个 / 包, 20 包 / 盒, 2 盒 / 箱	1000 个 / 箱
88-9107	1.0ml	外旋	透明色	25 个 / 包, 20 包 / 盒, 2 盒 / 箱	1000 个 / 箱
88-9150	1.5ml	外旋	白色	25 个 / 包, 20 包 / 盒, 2 盒 / 箱	1000 个 / 箱
88-9151	1.5ml	外旋	红色	25 个 / 包, 20 包 / 盒, 2 盒 / 箱	1000 个 / 箱
88-9152	1.5ml	外旋	绿色	25 个 / 包, 20 包 / 盒, 2 盒 / 箱	1000 个 / 箱
88-9153	1.5ml	外旋	蓝色	25 个 / 包, 20 包 / 盒, 2 盒 / 箱	1000 个 / 箱
88-9154	1.5ml	外旋	黄色	25 个 / 包, 20 包 / 盒, 2 盒 / 箱	1000 个 / 箱
88-9155	1.5ml	外旋	紫色	25 个 / 包, 20 包 / 盒, 2 盒 / 箱	1000 个 / 箱
88-9157	1.5ml	外旋	透明色	25 个 / 包, 20 包 / 盒, 2 盒 / 箱	1000 个 / 箱

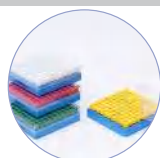

0.5ml 外旋，盒装



1.0ml 外旋，盒装

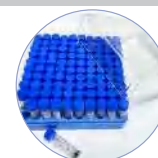

1.5ml 外旋，盒装

产品型号	容量	螺纹样式	颜色	隔断	外部尺寸 (mm)	包装规格	总计
89-9050	0.5ml 管 + 1 英寸盒	外旋	白色	100 格	133 x 133 x 36	6 包 / 盒, 2 盒 / 箱	1200 管 / 箱
89-9051	0.5ml 管 + 1 英寸盒	外旋	红色	100 格	133 x 133 x 36	6 包 / 盒, 2 盒 / 箱	1200 管 / 箱
89-9052	0.5ml 管 + 1 英寸盒	外旋	绿色	100 格	133 x 133 x 36	6 包 / 盒, 2 盒 / 箱	1200 管 / 箱
89-9053	0.5ml 管 + 1 英寸盒	外旋	蓝色	100 格	133 x 133 x 36	6 包 / 盒, 2 盒 / 箱	1200 管 / 箱
89-9054	0.5ml 管 + 1 英寸盒	外旋	黄色	100 格	133 x 133 x 36	6 包 / 盒, 2 盒 / 箱	1200 管 / 箱
89-9055	0.5ml 管 + 1 英寸盒	外旋	紫色	100 格	133 x 133 x 36	6 包 / 盒, 2 盒 / 箱	1200 管 / 箱
89-9057	0.5ml 管 + 1 英寸盒	外旋	透明色	100 格	133 x 133 x 36	6 包 / 盒, 2 盒 / 箱	1200 管 / 箱
89-9100	1.0ml 管 + 2 英寸盒	外旋	白色	100 格	133 x 133 x 53	6 包 / 盒, 2 盒 / 箱	1200 管 / 箱
89-9101	1.0ml 管 + 2 英寸盒	外旋	红色	100 格	133 x 133 x 53	6 包 / 盒, 2 盒 / 箱	1200 管 / 箱
89-9102	1.0ml 管 + 2 英寸盒	外旋	绿色	100 格	133 x 133 x 53	6 包 / 盒, 2 盒 / 箱	1200 管 / 箱
89-9103	1.0ml 管 + 2 英寸盒	外旋	蓝色	100 格	133 x 133 x 53	6 包 / 盒, 2 盒 / 箱	1200 管 / 箱
89-9104	1.0ml 管 + 2 英寸盒	外旋	黄色	100 格	133 x 133 x 53	6 包 / 盒, 2 盒 / 箱	1200 管 / 箱
89-9105	1.0ml 管 + 2 英寸盒	外旋	紫色	100 格	133 x 133 x 53	6 包 / 盒, 2 盒 / 箱	1200 管 / 箱
89-9107	1.0ml 管 + 2 英寸盒	外旋	透明色	100 格	133 x 133 x 53	6 包 / 盒, 2 盒 / 箱	1200 管 / 箱
89-9150	1.5ml 管 + 2 英寸盒	外旋	白色	100 格	133 x 133 x 53	6 包 / 盒, 2 盒 / 箱	1200 管 / 箱
89-9151	1.5ml 管 + 2 英寸盒	外旋	红色	100 格	133 x 133 x 53	6 包 / 盒, 2 盒 / 箱	1200 管 / 箱
89-9152	1.5ml 管 + 2 英寸盒	外旋	绿色	100 格	133 x 133 x 53	6 包 / 盒, 2 盒 / 箱	1200 管 / 箱
89-9153	1.5ml 管 + 2 英寸盒	外旋	蓝色	100 格	133 x 133 x 53	6 包 / 盒, 2 盒 / 箱	1200 管 / 箱
89-9154	1.5ml 管 + 2 英寸盒	外旋	黄色	100 格	133 x 133 x 53	6 包 / 盒, 2 盒 / 箱	1200 管 / 箱
89-9155	1.5ml 管 + 2 英寸盒	外旋	紫色	100 格	133 x 133 x 53	6 包 / 盒, 2 盒 / 箱	1200 管 / 箱
89-9157	1.5ml 管 + 2 英寸盒	外旋	透明色	100 格	133 x 133 x 53	6 包 / 盒, 2 盒 / 箱	1200 管 / 箱



2.0ml 外旋, 散装



5.0ml 外旋, 散装

产品型号	容量	螺纹样式	颜色	包装规格	总计
88-9200	2.0ml	外旋	白色	25 个/包, 20 包/盒, 2 盒/箱	1000 个/箱
88-9201	2.0ml	外旋	红色	25 个/包, 20 包/盒, 2 盒/箱	1000 个/箱
88-9202	2.0ml	外旋	绿色	25 个/包, 20 包/盒, 2 盒/箱	1000 个/箱
88-9203	2.0ml	外旋	蓝色	25 个/包, 20 包/盒, 2 盒/箱	1000 个/箱
88-9204	2.0ml	外旋	黄色	25 个/包, 20 包/盒, 2 盒/箱	1000 个/箱
88-9205	2.0ml	外旋	紫色	25 个/包, 20 包/盒, 2 盒/箱	1000 个/箱
88-9207	2.0ml	外旋	透明色	25 个/包, 20 包/盒, 2 盒/箱	1000 个/箱
88-9500	5.0ml	外旋	白色	25 个/包, 20 包/盒, 2 盒/箱	1000 个/箱
88-9501	5.0ml	外旋	红色	25 个/包, 20 包/盒, 2 盒/箱	1000 个/箱
88-9502	5.0ml	外旋	绿色	25 个/包, 20 包/盒, 2 盒/箱	1000 个/箱
88-9503	5.0ml	外旋	蓝色	25 个/包, 20 包/盒, 2 盒/箱	1000 个/箱
88-9504	5.0ml	外旋	黄色	25 个/包, 20 包/盒, 2 盒/箱	1000 个/箱
88-9505	5.0ml	外旋	紫色	25 个/包, 20 包/盒, 2 盒/箱	1000 个/箱
88-9507	5.0ml	外旋	透明色	25 个/包, 20 包/盒, 2 盒/箱	1000 个/箱



2.0ml 外旋, 盒装

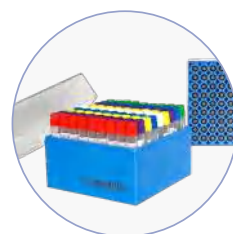

5.0ml 外旋, 盒装

产品型号	容量	螺纹样式	颜色	隔断	外部尺寸 (mm)	包装规格	总计
89-9200	2.0ml 管 + 2 英寸盒	外旋	白色	81 格	133 x 133 x 53	6 包/盒, 2 盒/箱	972 管/箱
89-9201	2.0ml 管 + 2 英寸盒	外旋	红色	81 格	133 x 133 x 53	6 包/盒, 2 盒/箱	972 管/箱
89-9202	2.0ml 管 + 2 英寸盒	外旋	绿色	81 格	133 x 133 x 53	6 包/盒, 2 盒/箱	972 管/箱
89-9203	2.0ml 管 + 2 英寸盒	外旋	蓝色	81 格	133 x 133 x 53	6 包/盒, 2 盒/箱	972 管/箱
89-9204	2.0ml 管 + 2 英寸盒	外旋	黄色	81 格	133 x 133 x 53	6 包/盒, 2 盒/箱	972 管/箱
89-9205	2.0ml 管 + 2 英寸盒	外旋	紫色	81 格	133 x 133 x 53	6 包/盒, 2 盒/箱	972 管/箱
89-9207	2.0ml 管 + 2 英寸盒	外旋	透明色	81 格	133 x 133 x 53	6 包/盒, 2 盒/箱	972 管/箱
89-9220	2.0ml 管 + 2 英寸盒	外旋	白色	100 格	136 x 136 x 53	6 包/盒, 2 盒/箱	1200 管/箱
89-9221	2.0ml 管 + 2 英寸盒	外旋	红色	100 格	136 x 136 x 53	6 包/盒, 2 盒/箱	1200 管/箱
89-9222	2.0ml 管 + 2 英寸盒	外旋	绿色	100 格	136 x 136 x 53	6 包/盒, 2 盒/箱	1200 管/箱
89-9223	2.0ml 管 + 2 英寸盒	外旋	蓝色	100 格	136 x 136 x 53	6 包/盒, 2 盒/箱	1200 管/箱
89-9224	2.0ml 管 + 2 英寸盒	外旋	黄色	100 格	136 x 136 x 53	6 包/盒, 2 盒/箱	1200 管/箱
89-9225	2.0ml 管 + 2 英寸盒	外旋	紫色	100 格	136 x 136 x 53	6 包/盒, 2 盒/箱	1200 管/箱
89-9227	2.0ml 管 + 2 英寸盒	外旋	透明色	100 格	136 x 136 x 53	6 包/盒, 2 盒/箱	1200 管/箱
89-9500	5.0ml 管 + 3.75 英寸盒	外旋	白色	81 格	133 x 133 x 95	6 包/盒, 2 盒/箱	972 管/箱
89-9501	5.0ml 管 + 3.75 英寸盒	外旋	红色	81 格	133 x 133 x 95	6 包/盒, 2 盒/箱	972 管/箱
89-9502	5.0ml 管 + 3.75 英寸盒	外旋	绿色	81 格	133 x 133 x 95	6 包/盒, 2 盒/箱	972 管/箱
89-9503	5.0ml 管 + 3.75 英寸盒	外旋	蓝色	81 格	133 x 133 x 95	6 包/盒, 2 盒/箱	972 管/箱
89-9504	5.0ml 管 + 3.75 英寸盒	外旋	黄色	81 格	133 x 133 x 95	6 包/盒, 2 盒/箱	972 管/箱
89-9505	5.0ml 管 + 3.75 英寸盒	外旋	紫色	81 格	133 x 133 x 95	6 包/盒, 2 盒/箱	972 管/箱
89-9507	5.0ml 管 + 3.75 英寸盒	外旋	透明色	81 格	133 x 133 x 95	6 包/盒, 2 盒/箱	972 管/箱

至尊多码管



2.0ml 内旋, 散装

产品型号	容量	螺纹样式	颜色	包装规格	总计
88-9210	2.0ml	内旋, O形圈	白色	25 个 / 包, 20 包 / 盒, 2 盒 / 箱	1000 个 / 箱
88-9211	2.0ml	内旋, O形圈	红色	25 个 / 包, 20 包 / 盒, 2 盒 / 箱	1000 个 / 箱
88-9212	2.0ml	内旋, O形圈	绿色	25 个 / 包, 20 包 / 盒, 2 盒 / 箱	1000 个 / 箱
88-9213	2.0ml	内旋, O形圈	蓝色	25 个 / 包, 20 包 / 盒, 2 盒 / 箱	1000 个 / 箱
88-9214	2.0ml	内旋, O形圈	黄色	25 个 / 包, 20 包 / 盒, 2 盒 / 箱	1000 个 / 箱
88-9215	2.0ml	内旋, O形圈	紫色	25 个 / 包, 20 包 / 盒, 2 盒 / 箱	1000 个 / 箱
88-9217	2.0ml	内旋, O形圈	透明色	25 个 / 包, 20 包 / 盒, 2 盒 / 箱	1000 个 / 箱

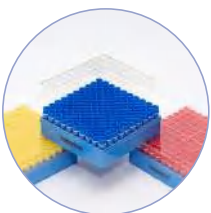

2.0ml 内旋, 盒装

产品型号	容量	螺纹样式	颜色	隔断	外部尺寸 (mm)	包装规格	总计
89-9210	2.0ml 管 + 2 英寸盒	内旋, O形圈	白色	81 格	133 x 133 x 53	6 包 / 盒, 2 盒 / 箱	972 管 / 箱
89-9211	2.0ml 管 + 2 英寸盒	内旋, O形圈	红色	81 格	133 x 133 x 53	6 包 / 盒, 2 盒 / 箱	972 管 / 箱
89-9212	2.0ml 管 + 2 英寸盒	内旋, O形圈	绿色	81 格	133 x 133 x 53	6 包 / 盒, 2 盒 / 箱	972 管 / 箱
89-9213	2.0ml 管 + 2 英寸盒	内旋, O形圈	蓝色	81 格	133 x 133 x 53	6 包 / 盒, 2 盒 / 箱	972 管 / 箱
89-9214	2.0ml 管 + 2 英寸盒	内旋, O形圈	黄色	81 格	133 x 133 x 53	6 包 / 盒, 2 盒 / 箱	972 管 / 箱
89-9215	2.0ml 管 + 2 英寸盒	内旋, O形圈	紫色	81 格	133 x 133 x 53	6 包 / 盒, 2 盒 / 箱	972 管 / 箱
89-9217	2.0ml 管 + 2 英寸盒	内旋, O形圈	透明色	81 格	133 x 133 x 53	6 包 / 盒, 2 盒 / 箱	972 管 / 箱
89-9230	2.0ml 管 + 2 英寸盒	内旋, O形圈	白色	100 格	136 x 136 x 53	6 包 / 盒, 2 盒 / 箱	1200 管 / 箱
89-9231	2.0ml 管 + 2 英寸盒	内旋, O形圈	红色	100 格	136 x 136 x 53	6 包 / 盒, 2 盒 / 箱	1200 管 / 箱
89-9232	2.0ml 管 + 2 英寸盒	内旋, O形圈	绿色	100 格	136 x 136 x 53	6 包 / 盒, 2 盒 / 箱	1200 管 / 箱
89-9233	2.0ml 管 + 2 英寸盒	内旋, O形圈	蓝色	100 格	136 x 136 x 53	6 包 / 盒, 2 盒 / 箱	1200 管 / 箱
89-9234	2.0ml 管 + 2 英寸盒	内旋, O形圈	黄色	100 格	136 x 136 x 53	6 包 / 盒, 2 盒 / 箱	1200 管 / 箱
89-9235	2.0ml 管 + 2 英寸盒	内旋, O形圈	紫色	100 格	136 x 136 x 53	6 包 / 盒, 2 盒 / 箱	1200 管 / 箱
89-9237	2.0ml 管 + 2 英寸盒	内旋, O形圈	透明色	100 格	136 x 136 x 53	6 包 / 盒, 2 盒 / 箱	1200 管 / 箱



盖塞适配 2.0ml, 5.0ml 冻存管

产品型号	颜色	包装规格	总计
88-6000	白色	100 / 袋, 30 包 / 箱	3000 / 箱
88-6001	红色	100 / 袋, 30 包 / 箱	3000 / 箱
88-6002	绿色	100 / 袋, 30 包 / 箱	3000 / 箱
88-6003	蓝色	100 / 袋, 30 包 / 箱	3000 / 箱
88-6004	黄色	100 / 袋, 30 包 / 箱	3000 / 箱
88-6005	紫色	100 / 袋, 30 包 / 箱	3000 / 箱
88-6006	混色	100 / 袋, 30 包 / 箱	3000 / 箱



>> 产品特点

- 管体采用医用级耐低温聚丙烯（PP）材质，双色注塑一体成型工艺，防污耐磨，耐高温高压，管体底部激光蚀刻二维码及直读码；侧面有条形码、直读码，“四码合一”实现多码跟踪
- 板架侧面激光蚀刻三码，底部二维码，追溯性高，可配合至尊 CKS-1301 第三代扫描仪使用，管底 U 型底设计，有利于样本的充分使用
- 10 万级洁净车间生产，保证产品安全洁净
- 辐照灭菌，无 DNA 酶，无 RNA 酶，无致热源，无内毒素
- 耐受 -196℃ ~ 121℃，液氮气相条件下安全存储
- 适配 Micronic 的自动化仪器及开盖器

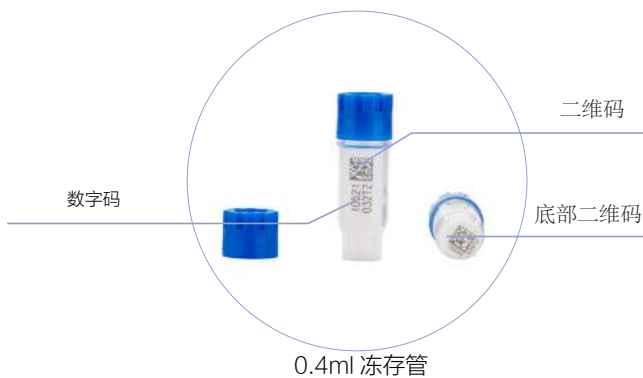
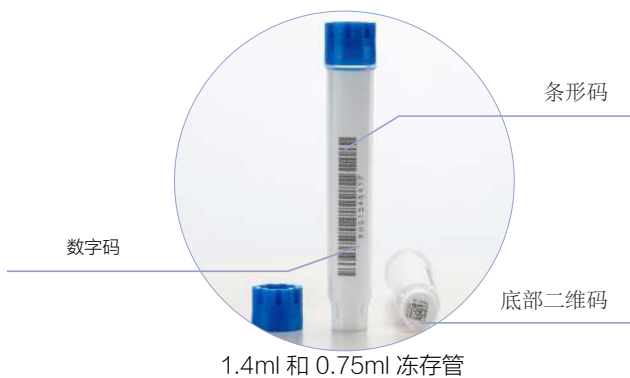

SBS 自动化产品体系 - 外旋

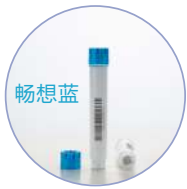

1.4ml 外旋, 散装

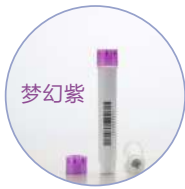
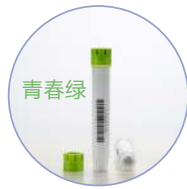

0.75ml 外旋, 散装

产品型号	螺纹样式	容量	管盖颜色	底码	侧码	灭菌	包装规格	总计
88-5141	外旋	1.4ml	畅想蓝	是	是	是	96 个/包, 10 包/盒, 2 盒/箱	1920 个/箱
88-5142	外旋	1.4ml	青春绿	是	是	是	96 个/包, 10 包/盒, 2 盒/箱	1920 个/箱
88-5143	外旋	1.4ml	巴罗克蓝	是	是	是	96 个/包, 10 包/盒, 2 盒/箱	1920 个/箱
88-5145	外旋	1.4ml	梦幻紫	是	是	是	96 个/包, 10 包/盒, 2 盒/箱	1920 个/箱
88-5081	外旋	0.75ml	畅想蓝	是	是	是	96 个/包, 10 包/盒, 2 盒/箱	1920 个/箱
88-5082	外旋	0.75ml	青春绿	是	是	是	96 个/包, 10 包/盒, 2 盒/箱	1920 个/箱
88-5083	外旋	0.75ml	巴罗克蓝	是	是	是	96 个/包, 10 包/盒, 2 盒/箱	1920 个/箱
88-5085	外旋	0.75ml	梦幻紫	是	是	是	96 个/包, 10 包/盒, 2 盒/箱	1920 个/箱
88-5041	外旋	0.4ml	畅想蓝	是	是	是	96 个/包, 10 包/盒, 2 盒/箱	1920 个/箱
88-5042	外旋	0.4ml	青春绿	是	是	是	96 个/包, 10 包/盒, 2 盒/箱	1920 个/箱
88-5043	外旋	0.4ml	巴罗克蓝	是	是	是	96 个/包, 10 包/盒, 2 盒/箱	1920 个/箱
88-5045	外旋	0.4ml	梦幻紫	是	是	是	96 个/包, 10 包/盒, 2 盒/箱	1920 个/箱

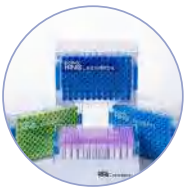

1.4ml 外旋, 盒装



0.75ml 外旋, 盒装

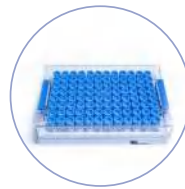

0.4ml 外旋, 盒装

产品型号	描述	管盖颜色	底码	侧码	隔断	外部尺寸 (mm)	包装规格	总计
89-5141	1.4ml 管 + 盖	畅想蓝	是	是	96 格, 方孔	128 x 85 x 56	10 包/盒, 2 盒/箱	1920 个/箱
89-5142	1.4ml 管 + 盖	青春绿	是	是	96 格, 方孔	128 x 85 x 56	10 包/盒, 2 盒/箱	1920 个/箱
89-5143	1.4ml 管 + 盖	巴罗克蓝	是	是	96 格, 方孔	128 x 85 x 56	10 包/盒, 2 盒/箱	1920 个/箱
89-5145	1.4ml 管 + 盖	梦幻紫	是	是	96 格, 方孔	128 x 85 x 56	10 包/盒, 2 盒/箱	1920 个/箱
89-5081	0.75ml 管 + 盖	畅想蓝	是	是	96 格, 方孔	128 x 85 x 39	10 包/盒, 2 盒/箱	1920 个/箱
89-5082	0.75ml 管 + 盖	青春绿	是	是	96 格, 方孔	128 x 85 x 39	10 包/盒, 2 盒/箱	1920 个/箱
89-5083	0.75ml 管 + 盖	巴罗克蓝	是	是	96 格, 方孔	128 x 85 x 39	10 包/盒, 2 盒/箱	1920 个/箱
89-5085	0.75ml 管 + 盖	梦幻紫	是	是	96 格, 方孔	128 x 85 x 39	10 包/盒, 2 盒/箱	1920 个/箱
89-5041	0.4ml 管 + 盖	畅想蓝	是	是	96 格, 方孔	128 x 85 x 32	10 包/盒, 2 盒/箱	1920 个/箱
89-5042	0.4ml 管 + 盖	青春绿	是	是	96 格, 方孔	128 x 85 x 32	10 包/盒, 2 盒/箱	1920 个/箱
89-5043	0.4ml 管 + 盖	巴罗克蓝	是	是	96 格, 方孔	128 x 85 x 32	10 包/盒, 2 盒/箱	1920 个/箱
89-5045	0.4ml 管 + 盖	梦幻紫	是	是	96 格, 方孔	128 x 85 x 32	10 包/盒, 2 盒/箱	1920 个/箱



适配 1.4ml 冻存管

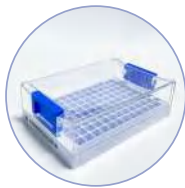

适配 0.75ml 冻存管

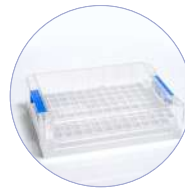

适配 0.4ml 冻存管

产品型号	容量	颜色	隔断	外部尺寸 (mm)	包装规格	总计
98-5227	1.4ml	白色	96 格, 方孔	128 x 85 x 56	10 / 盒, 2 盒 / 箱	20 / 箱
98-5327	0.75ml	白色	96 格, 方孔	128 x 85 x 39	10 / 盒, 2 盒 / 箱	20 / 箱
98-5427	0.4ml	白色	96 格, 方孔	128 x 85 x 32	10 / 盒, 2 盒 / 箱	20 / 箱



>> 产品特点

- 容量：1.0ml，2.0ml，5.0ml。可选平盖或凸盖。
- 管体采用医用级耐低温聚丙烯（PP）材质，双色注塑一体成型工艺，防污耐磨，耐高温高压
- 管体底部激光蚀刻二维码及直读码；侧面有条形码、直读码，“四码合一”实现多码跟踪
- 板架侧面激光蚀刻三码，底部二维码，追溯性高，可配合至尊 CKS-1301 第三代扫描仪使用，管底 U 型底设计，有利于样本的充分使用
- 10 万级洁净车间生产，保证产品安全洁净
- 辐照灭菌，无 DNA 酶，无 RNA 酶，无致热源，无内毒素
- 耐受 -196℃ ~ 121℃，液氮气相条件下安全存储
- 适配 Micronic 的自动化仪器及开盖器

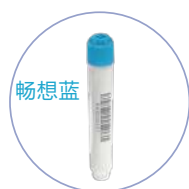

5.0ml 外旋，散装

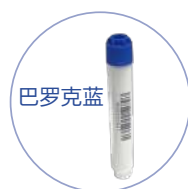

2.0ml 外旋，散装



1.0ml 外旋，散装

产品型号	容量	盖子类型	颜色	底码	侧码	灭菌	包装规格	总计
88-5101-F	1.0 ml	平盖	畅想蓝	是	是	是	48 / 袋, 10 包 / 盒, 2 盒 / 箱	960 / 箱
88-5102-F	1.0 ml	平盖	青春绿	是	是	是	48 / 袋, 10 包 / 盒, 2 盒 / 箱	960 / 箱
88-5103-F	1.0 ml	平盖	巴罗克蓝	是	是	是	48 / 袋, 10 包 / 盒, 2 盒 / 箱	960 / 箱
88-5105-F	1.0 ml	平盖	梦幻紫	是	是	是	48 / 袋, 10 包 / 盒, 2 盒 / 箱	960 / 箱
88-5101-R	1.0 ml	凸盖	畅想蓝	是	是	是	48 / 袋, 10 包 / 盒, 2 盒 / 箱	960 / 箱
88-5102-R	1.0 ml	凸盖	青春绿	是	是	是	48 / 袋, 10 包 / 盒, 2 盒 / 箱	960 / 箱
88-5103-R	1.0 ml	凸盖	巴罗克蓝	是	是	是	48 / 袋, 10 包 / 盒, 2 盒 / 箱	960 / 箱
88-5105-R	1.0 ml	凸盖	梦幻紫	是	是	是	48 / 袋, 10 包 / 盒, 2 盒 / 箱	960 / 箱
88-5201-F	2.0 ml	平盖	畅想蓝	是	是	是	48 / 袋, 10 包 / 盒, 2 盒 / 箱	960 / 箱
88-5202-F	2.0 ml	平盖	青春绿	是	是	是	48 / 袋, 10 包 / 盒, 2 盒 / 箱	960 / 箱
88-5203-F	2.0 ml	平盖	巴罗克蓝	是	是	是	48 / 袋, 10 包 / 盒, 2 盒 / 箱	960 / 箱
88-5205-F	2.0 ml	平盖	梦幻紫	是	是	是	48 / 袋, 10 包 / 盒, 2 盒 / 箱	960 / 箱
88-5201-R	2.0 ml	凸盖	畅想蓝	是	是	是	48 / 袋, 10 包 / 盒, 2 盒 / 箱	960 / 箱
88-5202-R	2.0 ml	凸盖	青春绿	是	是	是	48 / 袋, 10 包 / 盒, 2 盒 / 箱	960 / 箱
88-5203-R	2.0 ml	凸盖	巴罗克蓝	是	是	是	48 / 袋, 10 包 / 盒, 2 盒 / 箱	960 / 箱
88-5205-R	2.0 ml	凸盖	梦幻紫	是	是	是	48 / 袋, 10 包 / 盒, 2 盒 / 箱	960 / 箱
88-5501-F	5.0 ml	平盖	畅想蓝	是	是	是	48 / 袋, 10 包 / 盒, 2 盒 / 箱	960 / 箱
88-5502-F	5.0 ml	平盖	青春绿	是	是	是	48 / 袋, 10 包 / 盒, 2 盒 / 箱	960 / 箱

SBS 自动化产品体系 - 外旋

产品型号	容量	盖子类型	颜色	底码	侧码	灭菌	包装规格	总计
88-5503-F	5.0 ml	平盖	巴罗克蓝	是	是	是	48 / 袋, 10 包 / 盒, 2 盒 / 箱	960 / 箱
88-5505-F	5.0 ml	平盖	梦幻紫	是	是	是	48 / 袋, 10 包 / 盒, 2 盒 / 箱	960 / 箱
88-5501-R	5.0 ml	凸盖	畅想蓝	是	是	是	48 / 袋, 10 包 / 盒, 2 盒 / 箱	960 / 箱
88-5502-R	5.0 ml	凸盖	青春绿	是	是	是	48 / 袋, 10 包 / 盒, 2 盒 / 箱	960 / 箱
88-5503-R	5.0 ml	凸盖	巴罗克蓝	是	是	是	48 / 袋, 10 包 / 盒, 2 盒 / 箱	960 / 箱
88-5505-R	5.0 ml	凸盖	梦幻紫	是	是	是	48 / 袋, 10 包 / 盒, 2 盒 / 箱	960 / 箱



5.0ml 外旋, 架装



2.0ml 外旋, 架装

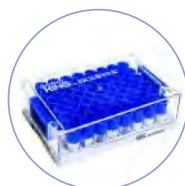

1.0ml 外旋, 架装

产品型号	描述	盖子类型	隔断	颜色	底码	侧码	外部尺寸 (mm)	包装规格	总计
89-5101-F	1.0 ml 管 + 板架	平盖	48 格, 方孔	畅想蓝	是	是	128 x 85 x 38.1	10 个 / 盒, 2 盒 / 箱	960 管 +20 板架
89-5102-F	1.0 ml 管 + 板架	平盖	48 格, 方孔	青春绿	是	是	128 x 85 x 38.1	10 个 / 盒, 2 盒 / 箱	960 管 +20 板架
89-5103-F	1.0 ml 管 + 板架	平盖	48 格, 方孔	巴罗克蓝	是	是	128 x 85 x 38.1	10 个 / 盒, 2 盒 / 箱	960 管 +20 板架
89-5105-F	1.0 ml 管 + 板架	平盖	48 格, 方孔	梦幻紫	是	是	128 x 85 x 38.1	10 个 / 盒, 2 盒 / 箱	960 管 +20 板架
89-5101-R	1.0 ml 管 + 板架	凸盖	48 格, 方孔	畅想蓝	是	是	128 x 85 x 38.1	10 个 / 盒, 2 盒 / 箱	960 管 +20 板架
89-5102-R	1.0 ml 管 + 板架	凸盖	48 格, 方孔	青春绿	是	是	128 x 85 x 38.1	10 个 / 盒, 2 盒 / 箱	960 管 +20 板架
89-5103-R	1.0 ml 管 + 板架	凸盖	48 格, 方孔	巴罗克蓝	是	是	128 x 85 x 38.1	10 个 / 盒, 2 盒 / 箱	960 管 +20 板架
89-5105-R	1.0 ml 管 + 板架	凸盖	48 格, 方孔	梦幻紫	是	是	128 x 85 x 38.1	10 个 / 盒, 2 盒 / 箱	960 管 +20 板架
89-5201-F	2.0 ml 管 + 板架	平盖	48 格, 方孔	畅想蓝	是	是	128 x 85 x 49.5	10 个 / 盒, 2 盒 / 箱	960 管 +20 板架
89-5202-F	2.0 ml 管 + 板架	平盖	48 格, 方孔	青春绿	是	是	128 x 85 x 49.5	10 个 / 盒, 2 盒 / 箱	960 管 +20 板架
89-5203-F	2.0 ml 管 + 板架	平盖	48 格, 方孔	巴罗克蓝	是	是	128 x 85 x 49.5	10 个 / 盒, 2 盒 / 箱	960 管 +20 板架
89-5205-F	2.0 ml 管 + 板架	平盖	48 格, 方孔	梦幻紫	是	是	128 x 85 x 49.5	10 个 / 盒, 2 盒 / 箱	960 管 +20 板架
89-5201-R	2.0 ml 管 + 板架	凸盖	48 格, 方孔	畅想蓝	是	是	128 x 85 x 49.5	10 个 / 盒, 2 盒 / 箱	960 管 +20 板架
89-5202-R	2.0 ml 管 + 板架	凸盖	48 格, 方孔	青春绿	是	是	128 x 85 x 49.5	10 个 / 盒, 2 盒 / 箱	960 管 +20 板架
89-5203-R	2.0 ml 管 + 板架	凸盖	48 格, 方孔	巴罗克蓝	是	是	128 x 85 x 49.5	10 个 / 盒, 2 盒 / 箱	960 管 +20 板架
89-5205-R	2.0 ml 管 + 板架	凸盖	48 格, 方孔	梦幻紫	是	是	128 x 85 x 49.5	10 个 / 盒, 2 盒 / 箱	960 管 +20 板架
89-5501-F	5.0 ml 管 + 板架	平盖	48 格, 方孔	畅想蓝	是	是	128 x 85 x 86	6 个 / 盒, 2 盒 / 箱	576 管 +12 板架
89-5502-F	5.0 ml 管 + 板架	平盖	48 格, 方孔	青春绿	是	是	128 x 85 x 86	6 个 / 盒, 2 盒 / 箱	576 管 +12 板架
89-5503-F	5.0 ml 管 + 板架	平盖	48 格, 方孔	巴罗克蓝	是	是	128 x 85 x 86	6 个 / 盒, 2 盒 / 箱	576 管 +12 板架
89-5505-F	5.0 ml 管 + 板架	平盖	48 格, 方孔	梦幻紫	是	是	128 x 85 x 86	6 个 / 盒, 2 盒 / 箱	576 管 +12 板架
89-5501-R	5.0 ml 管 + 板架	凸盖	48 格, 方孔	畅想蓝	是	是	128 x 85 x 86	6 个 / 盒, 2 盒 / 箱	576 管 +12 板架
89-5502-R	5.0 ml 管 + 板架	凸盖	48 格, 方孔	青春绿	是	是	128 x 85 x 86	6 个 / 盒, 2 盒 / 箱	576 管 +12 板架
89-5503-R	5.0 ml 管 + 板架	凸盖	48 格, 方孔	巴罗克蓝	是	是	128 x 85 x 86	6 个 / 盒, 2 盒 / 箱	576 管 +12 板架
89-5505-R	5.0 ml 管 + 板架	凸盖	48 格, 方孔	梦幻紫	是	是	128 x 85 x 86	6 个 / 盒, 2 盒 / 箱	576 管 +12 板架



适配 5.0ml 冻存管



适配 2.0ml 冻存管



适配 1.0 冻存管

产品型号	容量	颜色	隔断	外部尺寸 (mm)	包装规格	总计
98-5527	1.0 ml	白色	48 格, 方孔	128 x 85 x 38.1	12 / 盒, 2 盒 / 箱	24 / 箱
98-5627	2.0 ml	白色	48 格, 方孔	128 x 85 x 49.5	12 / 盒, 2 盒 / 箱	24 / 箱
98-5727	5.0 ml	白色	48 格, 方孔	128 x 85 x 86	6 / 盒, 2 盒 / 箱	12 / 箱



>> 产品特点

- SBS 管底部预置二维码和明码，100% 清晰可读
- SBS 板架侧面标记三码，底部预置同样信息二维码，实现管、架的同步追溯
- 上下滑动卡扣即可开锁
- 二维码激光蚀刻，耐 DMSO 等有机溶剂，防磨损不脱落
- SBS 板架和 SBS 冻存管完美契合，便于高通量自动化操作
- 10 万级洁净车间生产，保证产品安全洁净
- 辐照灭菌，无 DNA 酶，无 RNA 酶，无致热源，无内毒素

参数

- 耐受 -196℃ ~ 121℃，液氮气相条件下安全存储



散装



产品型号	螺纹样式	容量	颜色	底码	书写区	灭菌	包装规格	总计
88-4033	内旋	0.3ml	蓝色	是	否	是	96 个 / 包, 10 包 / 盒, 2 盒 / 箱	1920 个 / 箱
88-4053	内旋	0.5ml	蓝色	是	否	是	96 个 / 包, 10 包 / 盒, 2 盒 / 箱	1920 个 / 箱
88-4083	内旋	0.75ml	蓝色	是	否	是	96 个 / 包, 10 包 / 盒, 2 盒 / 箱	1920 个 / 箱
88-4103	内旋	1.0ml	蓝色	是	否	是	96 个 / 包, 10 包 / 盒, 2 盒 / 箱	1920 个 / 箱



0.3ml & 0.5ml 内旋, 盒装



0.75ml & 1.0ml 内旋, 盒装

产品型号	描述	管盖颜色	底码	侧码	隔断	外部尺寸 (mm)	包装规格	总计
89-4233	0.3ml 管 + 盖	蓝色	是	否	96 格, 方孔	128 x 85 x 35	10 包 / 盒, 2 盒 / 箱	1920 个 / 箱
89-4253	0.5ml 管 + 盖	蓝色	是	否	96 格, 方孔	128 x 85 x 35	10 包 / 盒, 2 盒 / 箱	1920 个 / 箱
89-4283	0.75ml 管 + 盖	蓝色	是	否	96 格, 方孔	128 x 85 x 54	10 包 / 盒, 2 盒 / 箱	1920 个 / 箱
89-4213	1.0ml 管 + 盖	蓝色	是	否	96 格, 方孔	128 x 85 x 54	10 包 / 盒, 2 盒 / 箱	1920 个 / 箱



SBS 标准冻存板架

产品型号	容量	颜色	隔断	外部尺寸 (mm)	包装规格	总计
98-4127	0.3ml & 0.5ml	白色	96 格, 方孔	128 x 85 x 35	10 / 盒, 2 盒 / 箱	20 / 箱
98-4227	0.75ml & 1.0ml	白色	96 格, 方孔	128 x 85 x 54	10 / 盒, 2 盒 / 箱	20 / 箱

纸冻存盒



>> 产品特点

- 内外超白高强度纸板材质
- 分为白色亮膜和彩色哑光膜纸冻存盒
- 盒盖预置标签书写区，便于样本区分；外表覆膜可有效防水
- 2 英寸冻存盒适配 1.5m、1.5ml 和 2.0ml 冻存管
3 英寸适配 5ml 冻存管
- 可提供 90-1281&90-1200 无覆膜纸质冷冻盒

参数

- 耐受 -196℃ ~ 121℃，打孔后用于液氮保存



标签区域



产品型号	高度	隔断	颜色	覆膜样式	外部尺寸 (mm)	包装规格	总计
90-1200	2 in	100 格	白色	否	133 x 133 x 53	5/袋, 20袋/箱	100/箱
90-1281	2 in	81 格	白色	否	133 x 133 x 53	5/袋, 20袋/箱	100/箱
90-1300	3 in	100 格	白色	否	133 x 133 x 76	5/袋, 20袋/箱	100/箱
90-1381	3 in	81 格	白色	否	133 x 133 x 76	5/袋, 20袋/箱	100/箱
90-2281	2 in	81 格	白色	亮光膜	133 x 133 x 53	5/袋, 20袋/箱	100/箱
90-2200	2 in	100 格	白色	亮光膜	133 x 133 x 53	5/袋, 20袋/箱	100/箱
90-5281	2 in	81 格	混色	亚光膜	133 x 133 x 53	5/袋, 20袋/箱	100/箱
90-5200	2 in	100 格	混色	亚光膜	133 x 133 x 53	5/袋, 20袋/箱	100/箱
90-2381	3 in	81 格	白色	亮光膜	133 x 133 x 76	5/袋, 20袋/箱	100/箱
90-2300	3 in	100 格	白色	亮光膜	133 x 133 x 76	5/袋, 20袋/箱	100/箱
90-5016	/	16 格	白色	否	适配 50ml 管	5/袋, 20袋/箱	100/箱
90-1536	/	36 格	白色	否	适配 15ml 管	5/袋, 20袋/箱	100/箱



>>产品特点

- 箱体超厚纸板，表面覆膜防水，格挡 PP 材质
- 翻盖式设计，避免盒盖放置混乱；盒盖预置网格坐标，箱体编号印刷，便于样本定位
- 1 英寸 100 格、2 英寸 100 格和 81 格、3.75 英寸 81 格等多种规格，适配 0.5ml、1.0ml、1.5ml、2.0ml 或 5.0ml 微型管和冻存管；提供 5 种颜色选择

参数

- 格挡换为纸质格挡后，在箱体上打孔可用于液氮存储
- 耐受温度：-86℃ ~121℃

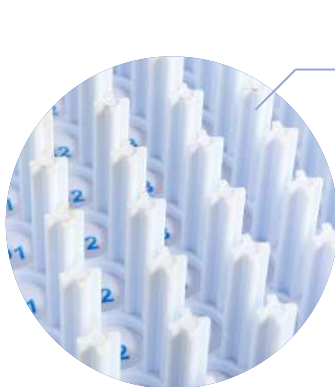

柱状隔断，耐低温使其更加规整坚固

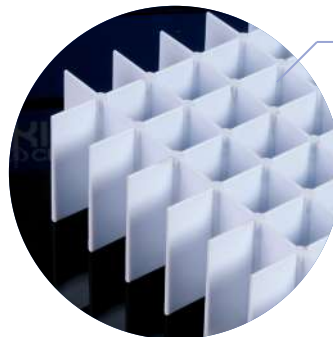

网格状隔断，耐低温使其更加规整坚固

产品型号	高度	隔断	颜色	隔断材料	隔断类型	外部尺寸 (mm)	包装规格	总计
90-8100	1in	100 格	蓝色	PP	柱状隔断	133 x 133 x 36	5 / 袋, 4 包 / 箱	20 / 箱
90-8281	2in	81 格	混色	PP	网格状隔断	133 x 133 x 53	5 / 袋, 4 包 / 箱	20 / 箱
90-8200	2in	100 格	混色	PP	柱状隔断	133 x 133 x 53	5 / 袋, 4 包 / 箱	20 / 箱
90-8381	3.75in	81 格	蓝色	PP	网格状隔断	133 x 133 x 95	5 / 袋, 4 包 / 箱	20 / 箱

*1 英寸冻存盒适配 0.5ml 冻存管

*2 英寸冻存盒适配 1.5ml, 2.0ml 冻存管

*3.75 英寸冻存盒适配 5.0ml 冻存管

PC 冻存盒

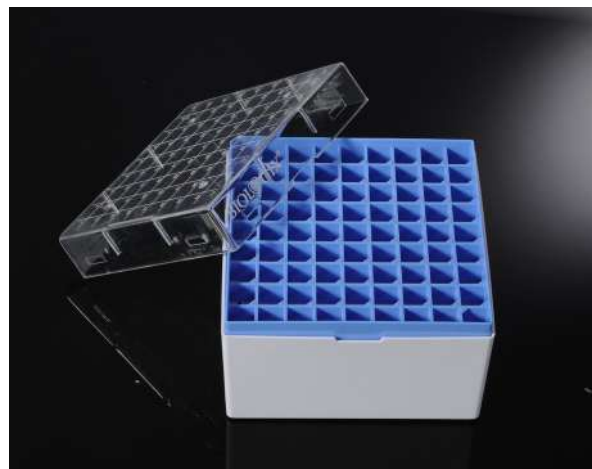

>> 产品特点

- 高强度聚碳酸酯制成，耐醇类等温和有机溶剂，可反复冻融
- 提供 5×5 (25 格)、9×9 (81 格)、10×10 (100 格)
- 适配 0.5ml、1.0ml、1.5ml、2.0ml 或 5.0ml 冻存管和微量管
- 盒体预置定位标识，独特缝隙和线条设计便于快速制冷
- 切角设计，便于盒盖快速准确放置
- 提供五种颜色选择

参数

- 适用于超低温冰箱和液氮环境存储
- 耐受温度：-196℃ ~ 121℃



90-9210

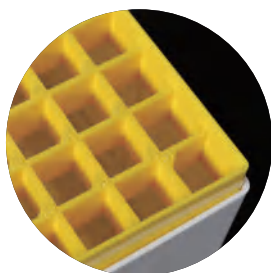

90-9009

数字标识便于样品管理



90-9381

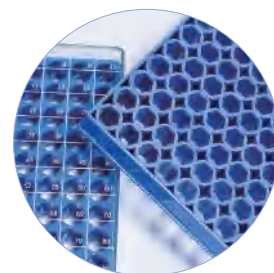

98- 系列冻存盒底部镂空，便于扫描

产品型号	高度	隔断	颜色	外部尺寸 (mm)	包装规格	总计
90-9009	2 in	81 格	混色	133 x 133 x 53	5 个/袋, 4 包/箱	20 / 箱
90-9210	2 in	100 格	混色	133 x 133 x 53	5 个/袋, 4 包/箱	20 / 箱
90-9250	2 in	25 格	混色	75 x 75 x 53	5 个/袋, 6 包/箱	30 / 箱
90-9381	3.75 in	81 格	混色	133 x 133 x 95	5 个/袋, 4 包/箱	20 / 箱
98-0113	1 in	100 格	蓝色	133 x 133 x 36	3 个/包, 2 包/盒, 2 盒/箱	12 / 箱
98-0200	2 in	100 格	蓝色	136 x 136 x 53	3 个/包, 2 包/盒, 2 盒/箱	12 / 箱
98-0213	2 in	100 格	蓝色	133 x 133 x 53	3 个/包, 2 包/盒, 2 盒/箱	12 / 箱
98-0313	3.75 in	81 格	蓝色	133 x 133 x 95	3 个/包, 2 包/盒, 2 盒/箱	12 / 箱
98-1213	2 in	81 格	蓝色	133 x 133 x 53	3 个/包, 2 包/盒, 2 盒/箱	12 / 箱

*1 英寸冻存盒适配 0.5ml 冻存管

*2 英寸冻存盒适配 1.5ml, 2.0ml 冻存管

*3.75 英寸冻存盒适配于 5.0ml 冻存管

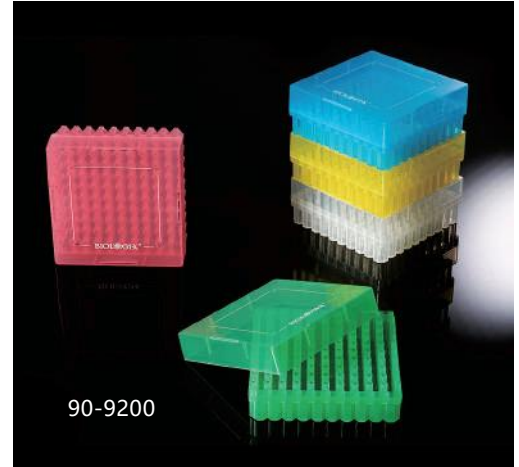

>> 产品特点

- 高透明聚丙烯材质制成，耐醇类等温和有机溶剂
- 可反复冻融
- 提供 5×5 (25 格)、9×9 (81 格)、10×10 (100 格)
- 适配 0.5ml、1.0ml、1.5ml 或 2.0ml 冻存管和微量管
- 连盖和天地盖两种设计，箱体预置定位标识，独特缝隙和线条设计便于快速制冷
- 盒体切角设计，便于盒盖快速准确放置
- 提供五种颜色选择

参数

- 适用于超低温冰箱存储
- 耐受温度：-86℃ ~ 121℃

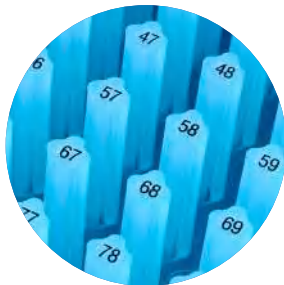

90-9200



90-9100
(连盖)



90-9081

数字标识便与样品管理

产品型号	高度	隔断	颜色	外部尺寸 (mm)	包装规格	总计
90-9025	2 in	25 格	混色	75 x 75 x 53	5 / 袋, 6 包 / 箱	30 / 箱
90-9081	2 in	81 格	混色	133 x 133 x 53	5 / 袋, 4 包 / 箱	20 / 箱
90-9100	2 in	100 格	混色	141 x 154 x 55	5 / 袋, 4 包 / 箱	20 / 箱
90-9200	2 in	100 格	混色	133 x 133 x 53	5 / 袋, 4 包 / 箱	20 / 箱

冻存程序降温盒



>> 产品特点

- 罐体材质：聚碳酸酯
- 罐盖和内置管架材质：高密度聚乙烯
- 90-7218：18孔设计，孔径 14.55mm，适用于 1.0mL、1.2mL、1.5mL、1.8mL 和 2.0mL 冻存管
- 90-7312：12孔设计，孔径 14.55mm，适用于 1.0mL、1.2mL、1.5mL、1.8mL、2.0mL 和 5.0mL 冻存管
- 可适用于 -80°C (-176°F) 的机械冰箱
- 不使用时可在室温下存储，在使用五次之后，需更换异丙醇以保持其最佳性能
- 该装置内置泡沫层，需在加入冻存管之前预先注入 250 毫升异丙醇，以确保达到每分钟 -1°C (-33.8°F) 的快速冷冻速率
- 通过程序化降温过程，能够有效避免细胞内部液体因快速冷冻而产生的破坏
- 在 -80 摄氏度的冰箱环境下，将样品管置于程序降温盒中，耐心等待 4 个小时，便可将样品管取出，随后转移至普通的冻存盒中，再将其稳妥地放入液氮罐内，以确保样品能够长久且稳定地保存



90-7218



90-7312



产品型号	描述	包装规格	总计
90-7218	2mL 冻存程序降温盒，PC 罐 +HDPE 盖和架，18 孔	1 个 / 盒，12 盒 / 箱	12
90-7312	5mL 冻存程序降温盒，PC 罐 +HDPE 盖和架，12 孔	1 个 / 盒，45 个 / 箱	45



上取式抽屉型冻存架



经济系列框架型冻存架

>> 产品特点

上取式抽屉型冻存架

- 材质：耐腐蚀性不锈钢超厚钢板材质
- 适配 2 英寸和 1 英寸冻存盒，适配国际标准化冰箱
- 滑槽设计可有效避免结冰，有凸出抽拉把手设计，翻边设计避免划伤，抽屉上附有样本标识的彩色标签
- 冻存架可根据用户实际需求搭配定制

经济系列框架型冻存架

- 材质：耐腐蚀性不锈钢超厚钢板材质
- 适配 2 英寸和 1 英寸冻存盒，适配国际标准化冰箱
- 经济系列框架型结构简单，重量轻，便于整体取用和批量冻存盒管理
- 冻存架可根据用户实际需求搭配定制

产品型号	产品类型	容量 (长 x 高)	尺寸 (深 x 宽 x 高) mm	储盒尺寸 (mm)
99-7215	上取式抽屉型	3 x 5	420 x 140 x 290	133 x 133 x 53
99-7216	上取式抽屉型	4 x 4	550 x 140 x 232	133 x 133 x 53
99-7220	上取式抽屉型	4 x 5	550 x 140 x 290	133 x 133 x 53
99-7224	上取式抽屉型	4 x 6	560 x 140 x 348	133 x 133 x 53
99-7225	上取式抽屉型	5 x 5	675 x 140 x 290	133 x 133 x 53
99-7228	上取式抽屉型	4 x 7	550 x 140 x 406	133 x 133 x 53
99-2212	经济系列框架型	3 x 4	420 x 140 x 235	133 x 133 x 53
99-2215	经济系列框架型	3 x 5	420 x 140 x 290	133 x 133 x 53
99-2216	经济系列框架型	4 x 4	560 x 140 x 235	133 x 133 x 53
99-2220	经济系列框架型	4 x 5	560 x 140 x 290	133 x 133 x 53
99-2224	经济系列框架型	4 x 6	560 x 140 x 340	133 x 133 x 53
99-2225 [#]	经济系列框架型	5 x 5	696 x 137 x 284	133 x 133 x 52
99-2230	经济系列框架型	5 x 6	685 x 140 x 340	133 x 133 x 53

[#]: 新型号和新尺寸将在旧型号售完后提供，请在订购前与我们联系。

冻存架



侧取式抽屉型冻存架



卧式冻存架

>> 产品特点

侧取式抽屉型冻存架

- 耐腐蚀性不锈钢超厚钢板制成
- 适配 2 英寸和 1 英寸冻存盒，适配国际标准化冰箱
- 侧取式设计更利于冻存盒侧面信息标记和冻存盒快速取用
- 冻存架可根据用户实际需求搭配定制

卧式冻存架

- 材质：耐腐蚀性不锈钢超厚钢板材质或高性能铝合金材质
- 适配 2 英寸和 1 英寸冻存盒，适配国际标准化冰箱
- 卧式冻存架结构简单、使用轻便，尤其适用液氮罐样品保存
- 冻存架可根据用户实际需求搭配定制

产品型号	产品类型	容量 (长 x 高)	尺寸 (深 x 宽 x 高) mm	储盒尺寸 (mm)
99-5212	侧取式抽屉型	3 x 4	420 x 140 x 240	133 x 133 x 53
99-5215	侧取式抽屉型	3 x 5	420 x 140 x 295	133 x 133 x 53
99-5216	侧取式抽屉型	4 x 4	560 x 140 x 240	133 x 133 x 53
99-5220	侧取式抽屉型	4 x 5	560 x 140 x 295	133 x 133 x 53
99-5224	侧取式抽屉型	4 x 6	560 x 140 x 350	133 x 133 x 53
99-5225 [#]	侧取式抽屉型	5 x 5	700 x 140 x 300	133 x 133 x 52
99-6206	卧式	1 x 6	142 x 140 x 345	133 x 133 x 53
99-6207	卧式	1 x 7	142 x 140 x 400	133 x 133 x 53
99-6208	卧式	1 x 8	142 x 140 x 458	133 x 133 x 53
99-6209 [#]	卧式	1 x 9	140 x 140 x 506	133 x 133 x 52
99-6210 [#]	卧式	1 x 10	140 x 140 x 562	133 x 133 x 52
99-6211 [#]	卧式	1 x 11	140 x 140 x 618	133 x 133 x 52
99-6212 [#]	卧式	1 x 12	140 x 140 x 674	133 x 133 x 52
99-6213 [#]	卧式	1 x 13	140 x 140 x 730	133 x 133 x 52

#: 新型号和新尺寸将在旧型号售完后提供，请在订购前与我们联系。

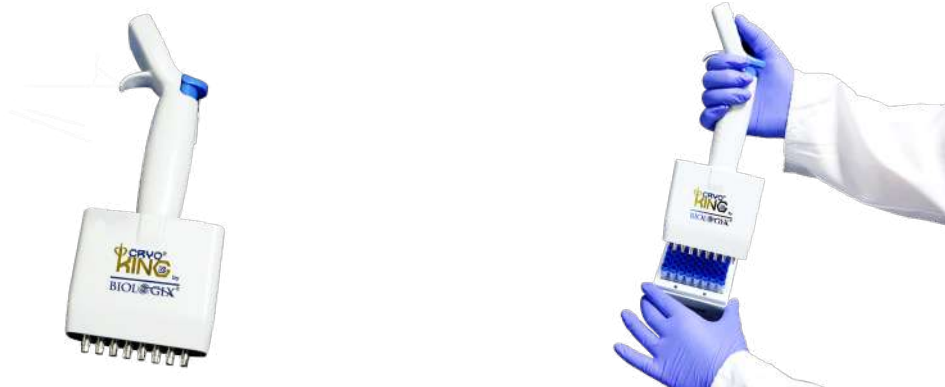

>> 产品特点

- 操作简单方便，可同时对单排 8 / 6 支冻存管进行开盖操作
- 具有 3 秒内自动列式开盖和关盖的性能，极大提高了处理量
- 按照各类管盖所特有的最佳扭矩，自动调整旋紧
- 器件采用轻量、易用，良好的工程学设计，可单手操作
- 操作静音。超长的电池待机时间和续航能力，方便实验室人员的实际操作

产品型号	电源	可连续工作时间	待机时长	开盖 / 关盖用时	尺寸 (LxWxH)	适配盖子类型
CKS-4008	110V-240V, 50-60Hz	5H	30 天	3S	95mm x 46mm x 255mm	内旋盖
CKS-5008	110V-240V, 50-60Hz	5H	30 天	3S	95mm x 46mm x 255mm	外旋盖
CKS-5006R	110V-240V, 50-60Hz	5H	30 天	3S	95mm x 46mm x 255mm	外旋盖 (凸盖)
CKS-5006F	110V-240V, 50-60Hz	5H	30 天	3S	95mm x 46mm x 255mm	外旋盖 (平盖)



>> 产品特点

- 15/30S 内完成 48 或 96 孔整板冻存管开 / 关盖操作
- 抽屉式输入 / 输出口，降低污染风险
- 开盖头可定制，适配不同品牌冻存管板架
- 紧凑、小巧型设计，可置于桌面与其他设备集成为自动化工作流水线
- 触摸屏操作导航设计，易于实验室操作人员轻松上手
- 扭矩精准，确保每次开 / 关盖至最佳位置，提高操作精度、降低零部件磨损

产品型号	电源	工作环境	尺寸	重量	开盖用时	关盖用时	适配盖子类型
CKS-4096	220V,50Hz	-20℃ ~ 45℃	220 x 320 x 370mm	12KG	≤30S	≤15S	内旋盖
CKS-5096	220V,50Hz	-20℃ ~ 45℃	220 x 320 x 370mm	12KG	≤30S	≤15S	外旋盖



第一代 CryoKING 单管扫描枪

- 一维码、二维码通用
- 红外线识别技术，识别速度快
- 可搭配专业扫描显示软件

产品型号	描述	扫描类型
CKS-0101	手持有线扫描枪	单支

CryoKING 第三代智能扫描仪

CryoKING 第三代智能扫描仪 是一款基于相机的高速条码扫描仪，专为生物样本库和超低温 (-20°C) 冷冻箱扫描而设计。它能够捕获可读的条码和底部条码，并为数据库提供多种选项的二维数据输出。



>> 产品特点

- 3s 内精准扫描
- 管码 & 盒码一次扫描
- 防雾化防冷凝
- -20°C 环境安全操作
- 兼容各类型冻存盒
- 扫描软件自动控制
- 缺管扫描报警
- 自动重复校准扫描

产品型号	尺寸		重量
CKS-1301	8.25" D × 6.25" W × 11.5" H	21 cm × 16 cm × 29 cm	8 lbs.(3.68kg)
电流：100-240VAC~50/60Hz, 1.25A; 美国、英国、欧洲或用户指定的通用电源 工作环境：-4°F 至 95°F (-20°C 至 35°C) 系统要求：Windows 10、8、7、Vista；USB 2.0 两个 USB 端口			
CryoKING 三代智能扫描仪 1 年保修			

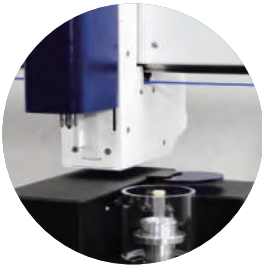
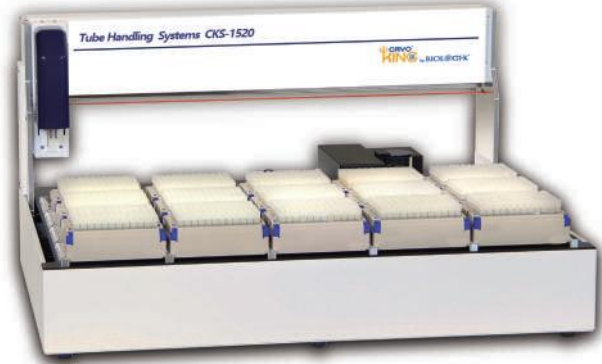

称重



重新排序

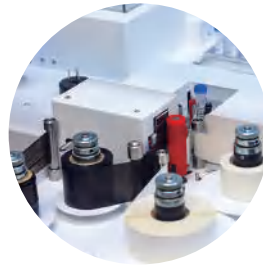

标签打印和粘贴



2D码扫描

产品型号	最大容量	模块	外部尺寸 (mm)	重量
CKS-1520	20 个 SBS 管架	标配: 排序、读码、称重	72 x 53 x 40 cm	27 kg
CKS-1523	20 个 SBS 管架	选配: 液位监测、DMSO 检测、打印贴标、低温操作柜模块	根据选配	根据选配



至尊生物样本库管理软件

CryoKING Crown 至尊皇冠生物样本库管理软件采用云服务和独立服务器两种平台，采取简洁的操作方式、可视化的操作界面、标准化的生物样本库操作流程，实现生物样本库管理的便捷、标准和可追溯性，是科学研究中生物样本数据管理和查询统计的首选工具。

>> 产品特点

- 云服务、独立服务器两种平台
- B/S 架构，无需安装，浏览器直接操作
- 多语言设置，可视化操作界面
- SOP 标准化操作流程
- 可定制的数据提醒功能
- 标准 API 接口方便数据输出

超低温冰箱



巴罗克超低温冰箱系列可应用于保存病毒、病菌、红细胞、白细胞、皮肤、骨骼、精液、生物制品、远洋制品、电子器件、特殊材料的低温试验等，适用于血站、医院、防疫站、科研院所、电子化工等企业实验室、生物医学工程研究所，远洋渔业公司等

-150℃深低温冷冻储存箱

-86℃超低温冷冻储存箱

-80℃超低温冷冻储存箱

-60℃超低温冷冻储存箱

-40℃超低温冷冻储存箱

-25℃医用低温箱

医用冷藏冷冻箱

2~8℃医用冷藏箱

4 ± 1℃血液冷藏箱



* 联系我们获取定制产品信息



巴罗克液氮罐系列可为用户提供安全可靠的深低温液氮储存系统，罐体采用优质不锈钢或铝合金材质，可靠的设计保证最低液氮消耗和最大的样本储存容量；先进抽空技术、绝热技术和高真空持久保持等技术保证了无故障样本安全储存和良好均匀的温度。

生物样本库系列

实验室系列

便携储存系列

运输储存系列

航空运输系列

液氮补充系列

静态储存系列



* 联系我们获取定制产品信息



常规耗材

常规耗材是指在生物和医学实验室中作为基础实验操作的常备耗材，此类耗材可应用于生物医学科研实验多种操作流程，是实验室至关重要的耗材装备。从离心管、试管到实验手套、载玻片等，可通用于微生物实验、基因工程实验、分子生物学实验、细胞工程学实验等基础实验操作。



>> 产品特点

- 管体：医疗级聚丙烯制成；平盖：医疗级聚乙烯制成；塞盖：医疗级聚丙烯制成
- 管体 15ml 和 50ml 锥形底设计，高透明，预置白色书写区
- 管盖双螺纹设计，增强密封性，易于单手操作
- 平盖设计，盖顶可作为样本信息标记区域
- 无 RNase、无 DNase
- 辐照灭菌，产品安全无菌，无酶，无致热源
- 提供架装灭菌包装；提供塑封袋装散装灭菌和非灭菌包装

参数

- 耐受温度范围：-20℃ ~ 121℃（平盖除外）
- 耐受离心力：15ml 离心管：12000G
50ml 离心管：16000G
- 密封性测试：密封程度达到《国际航空运输协会安全标准》要求

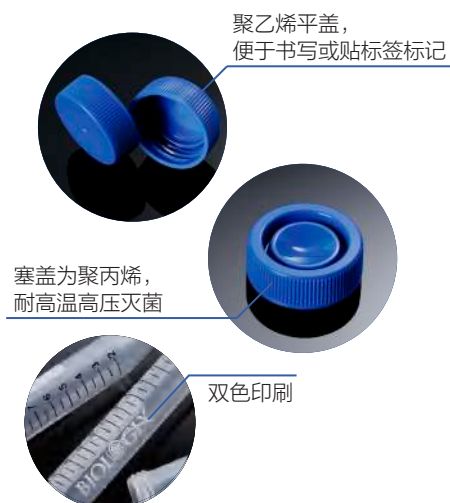

产品型号	容量	盖子	灭菌	包装方式	包装规格
10-9151	15ml	平盖	是	架装	50 套 / 架, 500 套 / 箱
10-9152	15ml	平盖	是	袋装	25 套 / 袋, 500 套 / 箱
10-9501	50ml	平盖	是	架装	25 套 / 架, 500 套 / 箱
10-9502	50ml	平盖	是	袋装	25 套 / 袋, 500 套 / 箱
10-9815	15ml	平盖	否	袋装	500 套 / 箱
10-9850	50ml	平盖	否	袋装	500 套 / 箱
10-0151	15ml	塞盖	是	架装	50 套 / 架, 500 套 / 箱
10-0152	15ml	塞盖	是	袋装	25 套 / 袋, 500 套 / 箱
10-0501	50ml	塞盖	是	架装	25 套 / 架, 500 套 / 箱
10-0502	50ml	塞盖	是	袋装	25 套 / 袋, 500 套 / 箱
10-0815	15ml	塞盖	否	袋装	500 套 / 箱
10-0850	50ml	塞盖	否	袋装	500 套 / 箱

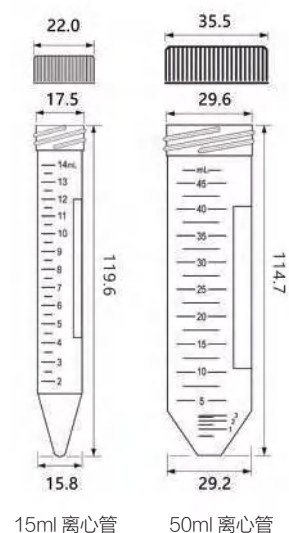

单位：mm

微型离心管



>> 产品特点

- 医疗级聚丙烯材质制成，可耐受高温高压
- 管体高透明，便于样本观测
- 管盖独特设计，增强密封性，可单手操作
- 平盖设计易于书写和标记
- EO 灭菌处理，无酶

参数

- 耐受温度范围：-20℃ ~ 121℃

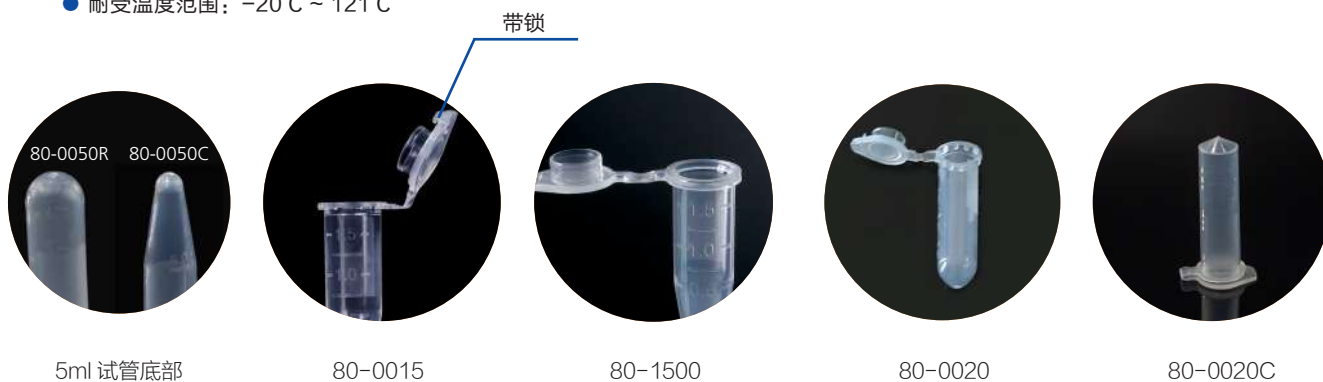

5ml 试管底部

80-0015

80-1500

80-0020

80-0020C

产品型号	容量	颜色	灭菌	盖子类型	RCF	包装规格
80-0500	0.5ml	无色	否	带安全锁	20000G	500 个 / 袋 / 盒, 5000 个 / 箱
80-0015	1.5ml	无色	否	带安全锁	20000G	500 个 / 袋 / 盒, 5000 个 / 箱
80-1500	1.5ml	无色	否	不带安全锁	20000G	500 个 / 袋 / 盒, 5000 个 / 箱
80-1500-S	1.5ml	无色	是	不带安全锁	20000G	500 个 / 袋 / 盒, 5000 个 / 箱
80-0020	2.0ml	无色	否	带安全锁	20000G	500 个 / 袋 / 盒, 5000 个 / 箱
80-0020C	2.0ml	无色	否	不带安全锁	20000G	500 个 / 袋 / 盒, 5000 个 / 箱
80-0050C	5.0ml	无色	否	带安全锁	14000G	200 个 / 袋 / 盒, 2000 个 / 箱
80-0050R	5.0ml	无色	否	带安全锁	14000G	200 个 / 袋 / 盒, 2000 个 / 箱
80-1501*	1.5ml	红色	否	不带安全锁	20000G	500 个 / 袋 / 盒, 5000 个 / 箱
80-1502*	1.5ml	黄色	否	不带安全锁	20000G	500 个 / 袋 / 盒, 5000 个 / 箱
80-1503*	1.5ml	蓝色	否	不带安全锁	20000G	500 个 / 袋 / 盒, 5000 个 / 箱

* 联系我们获取定制产品信息

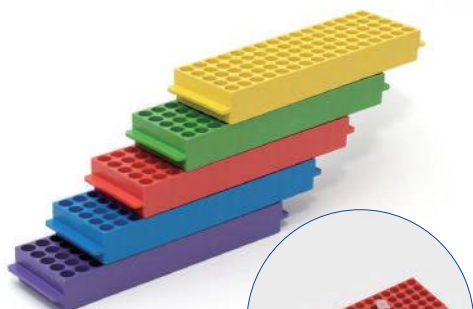

>> 产品特点

微型离心管架

- 高强度塑料制成，耐酒精等温和溶剂
- 侧边磨砂用于书写标记，把手设计易于取用
- 5 × 16 (80) 分布，铸造数字标识清晰



多功能微型试管架

- ABS 材质，玫红色
- 双面架：A 面 80 孔，可放 1.5ml、2.0ml 试管
B 面 60 孔，可放 0.5ml、0.2mL 试管
- 一套包括：一个板架，两个支架和两个连接栓



PP 离心管架

- 医疗级聚丙烯材质制成，高强度，高韧性
- 50 孔设计适用于放置 15ml 离心管
25 孔设计适用于放置 50ml 离心管
- 上下固定孔设计，有效保证承载的稳定性

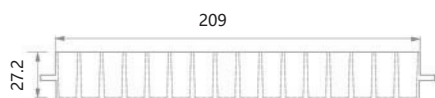

纸质离心管架

- 耐用硬纸板和白色外层纸制成
- 36 格设计适用于放置 15ml 离心管
16 格设计适用于放置 50ml 离心管
- 盖子可移动，便于书写标记
- 工作温度范围：-196℃至 121℃

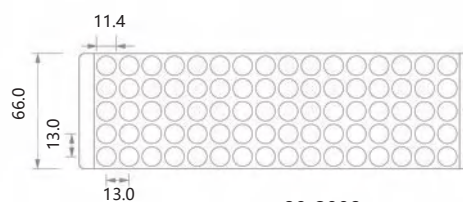

产品型号	颜色	隔断	灭菌	包装规格
90-8009	混色	80 格	否	20 个 / 箱
90-5016	白色	16 格	否	100 个 / 箱
90-1536	白色	36 格	否	100 个 / 箱
90-1550	蓝色	50 格	否	20 个 / 箱
90-5025	蓝色	25 格	否	20 个 / 箱
90-8060	玫粉色	80 格 +60 格	否	20 个 / 箱

吸头

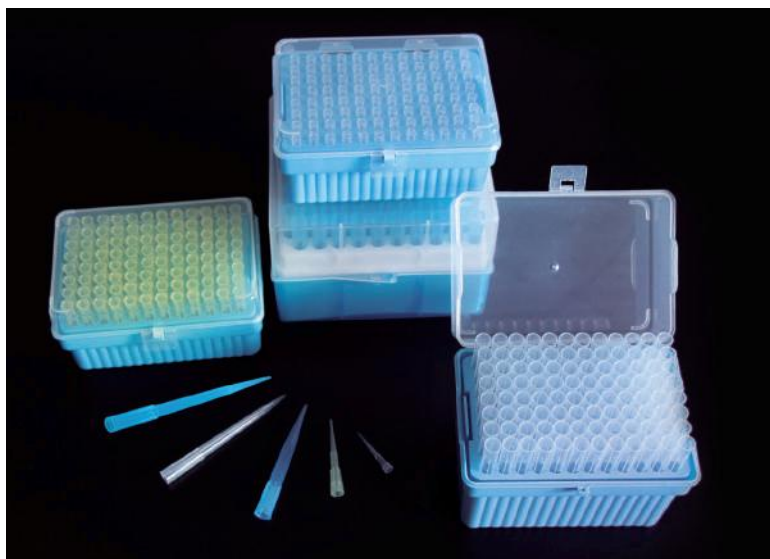

>> 产品特点

- 医疗级聚丙烯材质制成，耐高温高压
- 提供 10µL、200µL 和 1000µL 三种容量，适配标准手动和电子移液器
- 10µL、200µL 吸头有精确刻度线设计，200µL 有导角设计，1000µL 有加长设计，便于深度取液
- 无 RNase、无 DNase、无致热源
- 提供 EO 灭菌架装和普通散装

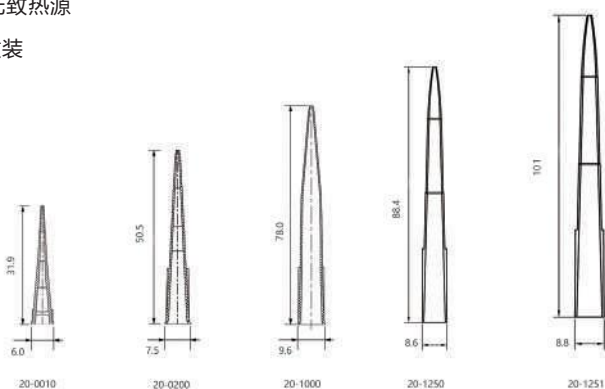

外部尺寸 = mm

产品型号	容量	颜色	灭菌	包装规格	总计
20-0010	10µl	无色	否	1,000 / 袋, 2 袋 / 盒, 5 盒 / 箱	10000 / 箱
21-0010	10µl	无色	是	96 / 架, 10 架 / 盒, 10 盒 / 箱	9600 / 箱
20-0200	200µl	黄色	否	1,000 / 袋 / 盒, 10 盒 / 箱	10000 / 箱
21-0200	200µl	黄色	是	96 / 架, 10 架 / 盒, 10 盒 / 箱	9600 / 箱
20-1000	1000µl	蓝色	否	1,000 / 袋 / 盒, 10 盒 / 箱	10000 / 箱
21-1000	1000µl	蓝色	是	100 / 架, 6 架 / 盒, 10 盒 / 箱	6000 / 箱
20-1250	1000µl 加长版	无色	否	1,000 / 袋 / 盒, 10 盒 / 箱	10000 / 箱
21-1250	1000µl 加长版	无色	是	96 / 架, 6 架 / 盒, 10 盒 / 箱	5760 / 箱
20-1251	1000µl 超长版	蓝色	否	1,000 / 袋 / 盒, 10 盒 / 箱	10000 / 箱
21-1251	1000µl 超长版	蓝色	是	96 / 架, 10 架 / 盒, 5 盒 / 箱	4800 / 箱



>> 产品特点

- 吸头由医疗级聚丙烯材质制成，滤芯由超高分子量聚乙烯制成，有良好的疏水性
- 生物级净化车间生产，确保产品无污染
- 吸头直，低吸附，确保精准吸取珍贵样本
- 提供 10 μ L、20 μ L、50 μ L、100 μ L、200 μ L 和 1000 μ L 六种容量
- 滤芯可防止样品交叉污染，并减少气体残留对操作人员的危害，保证吸样的安全性和可重复性
- 提供无菌架装
- 无 RNase、无 DNase、无致热源



外部尺寸 = mm

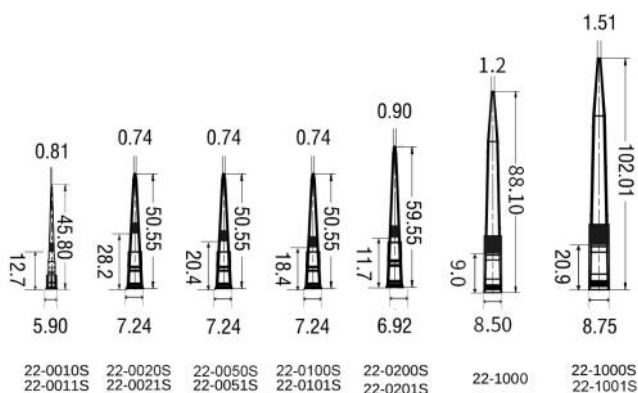

产品型号	容量	颜色	灭菌	低吸附	包装规格	总计
22-0010S	10 μ l 加长版	无色	否	否	1000 个 / 袋, 40 袋 / 箱	40000 个 / 箱
22-0011S	10 μ l 加长版	无色	否	是	1000 个 / 袋, 40 袋 / 箱	40000 个 / 箱
22-0020S	20 μ l	黄色	否	否	1000 个 / 袋, 20 袋 / 箱	20000 个 / 箱
22-0021S	20 μ l	无色	否	是	1000 个 / 袋, 20 袋 / 箱	20000 个 / 箱
22-0050S	50 μ l	无色	否	否	1000 个 / 袋, 20 袋 / 箱	20000 个 / 箱
22-0051S	50 μ l	无色	否	是	1000 个 / 袋, 20 袋 / 箱	20000 个 / 箱
22-0100S	100 μ l	无色	否	否	1000 个 / 袋, 20 袋 / 箱	20000 个 / 箱
22-0101S	100 μ l	无色	否	是	1000 个 / 袋, 20 袋 / 箱	20000 个 / 箱
22-0200S	200 μ l 加长版	无色	否	否	1000 个 / 袋, 20 袋 / 箱	20000 个 / 箱
22-0201S	200 μ l 加长版	无色	否	是	1000 个 / 袋, 20 袋 / 箱	20000 个 / 箱
22-1000	1000 μ l	蓝色	否	否	1000 个 / 袋 / 盒, 10 盒 / 箱	10000 个 / 箱
22-1000S	1000 μ l 加长版	无色	否	否	1000 个 / 袋, 10 袋 / 箱	10000 个 / 箱
22-1001S	1000 μ l 加长版	无色	否	是	1000 个 / 袋, 10 袋 / 箱	10000 个 / 箱

滤芯吸头 - 架装

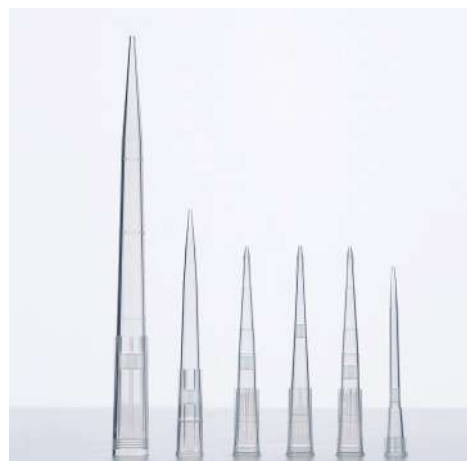

>> 产品特点

- 吸头由医疗级聚丙烯材质制成，滤芯由超高分子量聚乙烯制成，有良好的疏水性
- 生物级净化车间生产，确保产品无污染
- 吸头直，低吸附，确保精准吸取珍贵样本
- 提供 10μL、20μL、50μL、100μL、200μL、300μL 和 1000μL 六种容量
- 滤芯可防止样品交叉污染，并减少气体残留对操作人员的危害，保证吸样的安全性和可重复性
- 提供辐射灭菌架装
- 无 RNase、无 DNase、无致热源

吸头更直，提高使用效率

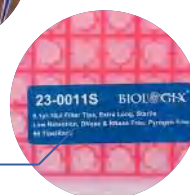
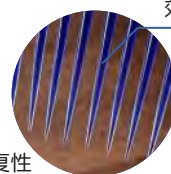

盒体小便签，使用更方便

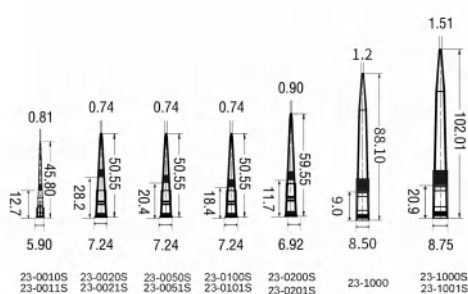

外部尺寸 = mm

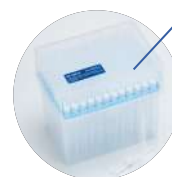

独特的盒底设计，便于观察

产品型号	容量	颜色	灭菌	低吸附	包装规格	总计
23-0010S	10μl 加长版	无色	是	否	96 个 / 架, 50 架 / 箱	4800 个 / 箱
23-0011S	10μl 加长版	无色	是	是	96 个 / 架, 50 架 / 箱	4800 个 / 箱
23-0020S	20μl	黄色	是	否	96 个 / 架, 50 架 / 箱	4800 个 / 箱
23-0021S	20μl	无色	是	是	96 个 / 架, 50 架 / 箱	4800 个 / 箱
23-0050S	50μl	无色	是	否	96 个 / 架, 50 架 / 箱	4800 个 / 箱
23-0051S	50μl	无色	是	是	96 个 / 架, 50 架 / 箱	4800 个 / 箱
23-0100S	100μl	无色	是	否	96 个 / 架, 50 架 / 箱	4800 个 / 箱
23-0101S	100μl	无色	是	是	96 个 / 架, 50 架 / 箱	4800 个 / 箱
23-0200S	200μl 加长版	无色	是	否	96 个 / 架, 50 架 / 箱	4800 个 / 箱
23-0201S	200μl 加长版	无色	是	是	96 个 / 架, 50 架 / 箱	4800 个 / 箱
23-0300S	300μl	无色	是	否	96 个 / 架, 50 架 / 箱	4800 个 / 箱
23-0301S	300μl	无色	是	是	96 个 / 架, 50 架 / 箱	4800 个 / 箱
23-1000	1000μl	无色	是	否	96 个 / 架, 60 架 / 箱	5760 个 / 箱
23-1000S	1000μl 加长版	蓝色	是	否	96 个 / 架, 50 架 / 箱	4800 个 / 箱
23-1001S	1000μl 加长版	无色	是	是	96 个 / 架, 50 架 / 箱	4800 个 / 箱

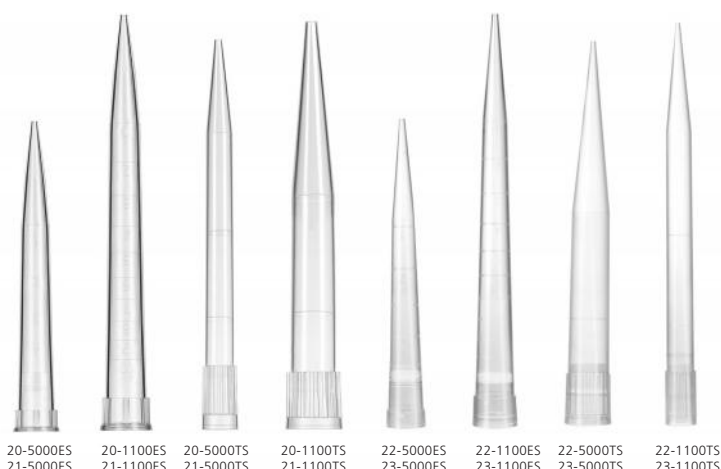

>> 产品特点

- 吸头由医疗级聚丙烯材质制成，滤芯由超高分子量聚乙烯制成，耐高温高压
- 提供 5ml 和 10ml 两种容量，适配标准手动和电子移液器
- 无 RNase、无 DNase、无致热源
- 提供架装（辐射灭菌）和普通散装（非灭菌）

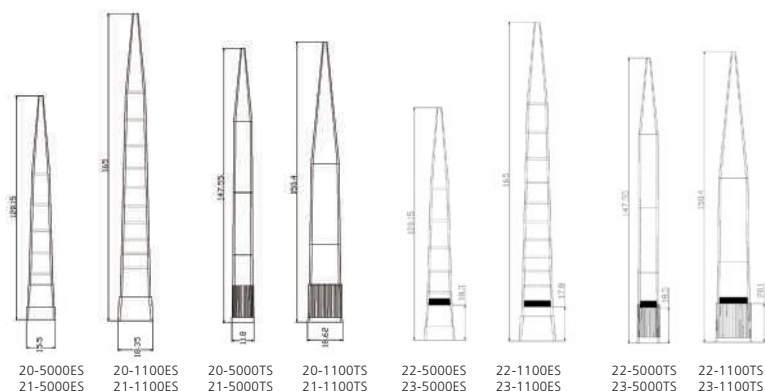

产品型号	类型	容量	颜色	灭菌	包装规格	总计
21-5000ES	吸头	5ml	无色	是	24 个 / 架, 30 架 / 箱	720 / 箱
20-5000ES	吸头	5ml	无色	否	100 个 / 袋, 20 袋 / 箱	2000 / 箱
21-1100ES	吸头	10ml	无色	是	24 个 / 架, 40 架 / 箱	960 / 箱
20-1100ES	吸头	10ml	无色	否	100 个 / 袋, 10 袋 / 箱	1000 / 箱
21-5000TS	吸头	5ml	无色	是	40 个 / 架, 40 架 / 箱	1600 / 箱
20-5000TS	吸头	5ml	无色	否	100 个 / 袋, 20 袋 / 箱	2000 / 箱
21-1100TS	吸头	10ml	无色	是	24 个 / 架, 40 架 / 箱	960 / 箱
20-1100TS	吸头	10ml	无色	否	100 个 / 袋, 10 袋 / 箱	1000 / 箱
22-5000ES	滤芯吸头	5ml	无色	否	100 个 / 袋, 20 袋 / 箱	2000 / 箱
22-1100ES	滤芯吸头	10ml	无色	否	100 个 / 袋, 10 袋 / 箱	1000 / 箱
22-5000TS	滤芯吸头	5ml	无色	否	100 个 / 袋, 20 袋 / 箱	2000 / 箱
22-1100TS	滤芯吸头	10ml	无色	否	100 个 / 袋, 10 袋 / 箱	1000 / 箱
23-5000ES	滤芯吸头	5ml	无色	是	24 个 / 架, 30 架 / 箱	720 / 箱
23-1100ES	滤芯吸头	10ml	无色	是	24 个 / 架, 40 架 / 箱	960 / 箱
23-5000TS	滤芯吸头	5ml	无色	是	40 个 / 架, 40 架 / 箱	1600 / 箱
23-1100TS	滤芯吸头	10ml	无色	是	24 个 / 架, 40 架 / 箱	960 / 箱

适配 LTS 移液器吸头

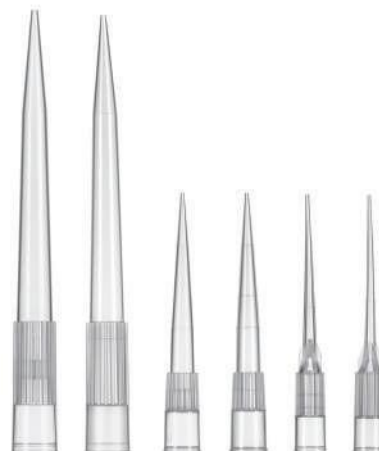

>> 产品特点

- 吸头由医疗级聚丙烯材质制成，滤芯由超高分子量聚乙烯制成，有良好的疏水性，耐高温高压
- 生物级净化车间生产，确保产品无污染
- 提供 20µL、200µL、300µL 和 1000µL 三种容量
- 提供滤芯 / 无滤芯款、低吸附 / 非低吸附款吸头
- 滤芯可防止样品交叉污染，并减少气体残留对操作人员的危害，保证吸样的安全性和可重复性
- 低吸附，确保精准吸取珍贵样本
- 盒体小标签，使用更便捷
- 无 RNase、无 DNase、无致热源
- EO 灭菌，SAL=10⁻⁶；无化学残留

适配 LTS 移液器吸头



产品型号	容量	灭菌	低吸附	包装规格
R23-0020	20µl	是	否	96 个 / 架, 50 盒 / 箱
R23-0021	20µl	是	是	96 个 / 架, 50 盒 / 箱
R23-0200	200µl	是	否	96 个 / 架, 50 盒 / 箱
R23-0201	200µl	是	是	96 个 / 架, 50 盒 / 箱
R23-0300	300µl	是	否	96 个 / 架, 50 盒 / 箱
R23-0301	300µl	是	是	96 个 / 架, 50 盒 / 箱
R23-1000	1000µl	是	否	96 个 / 架, 50 盒 / 箱
R23-1001	1000µl	是	是	96 个 / 架, 50 盒 / 箱
R23-1200	1200µl	是	否	96 个 / 架, 50 盒 / 箱
R23-1201	1200µl	是	是	96 个 / 架, 50 盒 / 箱

可提供非滤芯吸头

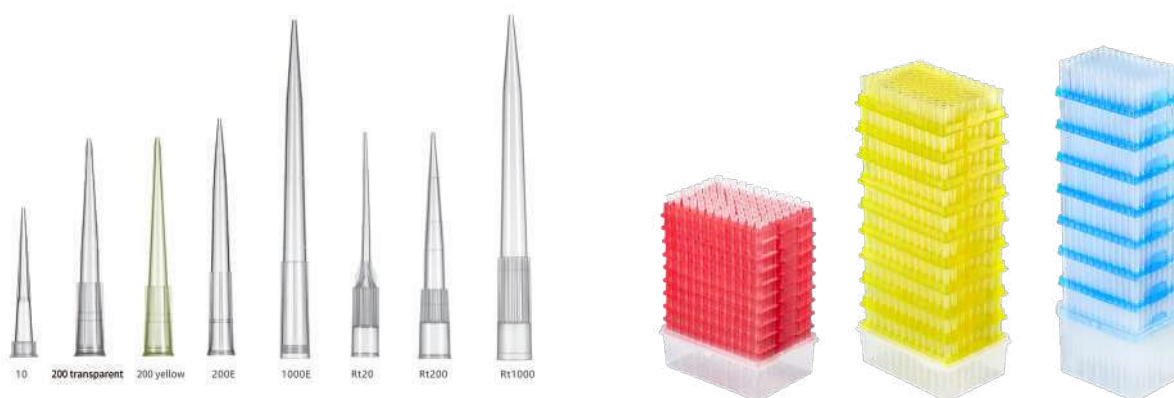

>> 产品特点

- 100% 纯聚丙烯材料制成；无滤芯
- 通用型吸头：10μl、200μl、300μl 以及 1000μl 四种容量
- LTS 吸头：10μl、200μl 以及 1000μl 三种容量
- 低吸附和非低吸附款吸头均可提供
- 无 RNase、无 DNase、无 DNA、无致热源、无 ATP
- EO 灭菌，SAL 10⁻⁶
- 无 RNase、无 DNase、无致热源

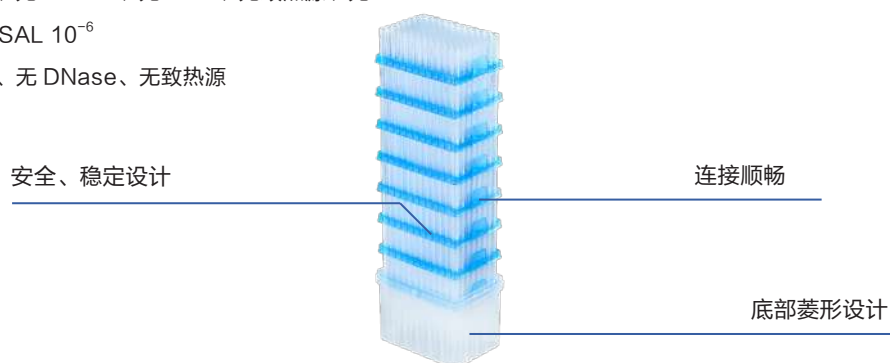

产品型号	容量	类型	灭菌	低吸附	包装规格
21-R0010S	0.1 ~ 10μl	通用型吸头	是	否	96 个 / 架, 10 架 / 套, 10 套 / 箱
21-R0011S	0.1 ~ 10μl	通用型吸头	是	是	96 个 / 架, 10 架 / 套, 10 套 / 箱
21-R0200S	1 ~ 200μl	通用型吸头	是	否	96 个 / 架, 12 架 / 套, 10 套 / 箱
21-R0201S	1 ~ 200μl	通用型吸头	是	是	96 个 / 架, 12 架 / 套, 10 套 / 箱
21-R0200ES	1 ~ 300μl	通用型吸头	是	否	96 个 / 架, 10 架 / 套, 10 套 / 箱
21-R0201ES	1 ~ 300μl	通用型吸头	是	是	96 个 / 架, 10 架 / 套, 10 套 / 箱
21-R1000S	100 ~ 1000μl	通用型吸头	是	否	96 个 / 架, 8 架 / 套, 10 套 / 箱
21-R1001S	100 ~ 1000μl	通用型吸头	是	是	96 个 / 架, 8 架 / 套, 10 套 / 箱
R21-R0020S	20μl	LTS 吸头	是	否	96 个 / 架, 10 架 / 套, 10 套 / 箱
R21-R0021S	20μl	LTS 吸头	是	是	96 个 / 架, 10 架 / 套, 10 套 / 箱
R21-R0200S	200μl	LTS 吸头	是	否	96 个 / 架, 10 架 / 套, 10 套 / 箱
R21-R0201S	200μl	LTS 吸头	是	是	96 个 / 架, 10 架 / 套, 10 套 / 箱
R21-R0300S	300μl	LTS 吸头	是	否	96 个 / 架, 8 架 / 套, 10 套 / 箱
R21-R0301S	300μl	LTS 吸头	是	是	96 个 / 架, 8 架 / 套, 10 套 / 箱
R21-R1000S	1000μl	LTS 吸头	是	否	96 个 / 架, 8 架 / 套, 10 套 / 箱
R21-R1001S	1000μl	LTS 吸头	是	是	96 个 / 架, 8 架 / 套, 10 套 / 箱
R21-R1200S	1200μl	LTS 吸头	是	否	96 个 / 架, 8 架 / 套, 10 套 / 箱
R21-R1201S	1200μl	LTS 吸头	是	是	96 个 / 架, 8 架 / 套, 10 套 / 箱

自动化工作站吸头



>> 产品特点

- 吸头由医疗级聚丙烯 / 黑色导电聚丙烯制成
- 适配 Beckman、Tecan、Hamilton 和 Agilent 系列工作站
- 可提供有 / 无滤芯，灭 / 未灭菌，透明 / 导电，是 / 否低吸附款吸头
- 无 RNase、无 DNase、无致热源
- 辐照灭菌，SAL=10⁻⁶；无化学残留



型号	容量	适配工作站	描述	长度 (mm)	包装规格
AB23-0020S	20μl	Beckman F3/N3	透明，带滤芯，灭菌，绿盒装	38.20	96 支 / 盒，10 盒 / 中盒，5 中盒 / 箱
AB23-0050S	50μl	Beckman F3/N3	透明，带滤芯，灭菌，蓝盒装	51.20	96 支 / 盒，10 盒 / 中盒，5 中盒 / 箱
AB23-0250S	250μl	Beckman F3/N3	透明，带滤芯，灭菌，紫盒装	51.20	96 支 / 盒，10 盒 / 中盒，5 中盒 / 箱
AT23-0020S	20μl	Tecan Genensis Freedom/ Freedom Evo	透明，带滤芯、灭菌	35.35	96 支 / 盒，24 盒 / 箱
AT23-0020CS	20μl	Tecan Genensis Freedom/ Freedom Evo	导电，带滤芯、灭菌	35.35	96 支 / 盒，24 盒 / 箱
AT23-0050S	50μl	Tecan Genensis Freedom/ Freedom Evo	透明，带滤芯、灭菌	58	96 支 / 盒，24 盒 / 箱
AT23-0050CS	50μl	Tecan Genensis Freedom/ Freedom Evo	导电，带滤芯、灭菌	58	96 支 / 盒，24 盒 / 箱
AT23-0200S	200μl	Tecan Genensis Freedom/ Freedom Evo	透明，带滤芯、灭菌	58.5	96 支 / 盒，24 盒 / 箱
AT23-0200CS	200μl	Tecan Genensis Freedom/ Freedom Evo	导电，带滤芯、灭菌	58.5	96 支 / 盒，24 盒 / 箱
AT23-1000S	1000μl	Tecan Genensis Freedom/ Freedom Evo	透明，带滤芯、灭菌	95.5	96 支 / 盒，16 盒 / 箱
AT23-1000CS	1000μl	Tecan Genensis Freedom/ Freedom Evo	导电，带滤芯、灭菌	95.5	96 支 / 盒，16 盒 / 箱
AH23-0050S	50μl	Hamilton Star/Starlet/ Nimbus	透明，带滤芯、灭菌	50.4	96 支 / 盒，24 盒 / 箱
AH23-0050CS	50μl	Hamilton Star/Starlet/ Nimbus	导电，带滤芯、灭菌	50.4	96 支 / 盒，24 盒 / 箱
AH23-0300S	300μl	Hamilton Star/Starlet/ Nimbus	透明，带滤芯、灭菌	60	96 支 / 盒，24 盒 / 箱
AH23-0300CS	300μl	Hamilton Star/Starlet/ Nimbus	导电，带滤芯、灭菌	60	96 支 / 盒，24 盒 / 箱
AH23-1000S	1000μl	Hamilton Star/Starlet/ Nimbus	透明，带滤芯、灭菌	95	96 支 / 盒，16 盒 / 箱
AH23-1000CS	1000μl	Hamilton Star/Starlet/ Nimbus	导电，带滤芯、灭菌	95	96 支 / 盒，16 盒 / 箱
AA21-0030S	30μl	Agilent	透明，灭菌	26.04	384 支 / 盒，10 盒 / 中盒，5 中盒 / 箱
AA23-0250S	250μl	Agilent	透明，带滤芯、灭菌	55.50	96 支 / 盒，10 盒 / 中盒，5 中盒 / 箱

○ 吸头

移液器品牌		Biologix MicroPette Plus										Biologix Hipette	Biologix Dpette Electronic Pipette dpette			Biologix TopPette													
型号 / 量程		Single-channel Adjustable					Multi-channel																						
容量	型号	0.1-2.5µl	0.5-10µl	2-20µl	5-50µl	10-100µl	20-200µl	50-200µl	100-1000µl	200-1000µl	0.5-5ml	1-10ml	0.5-10µl	5-50µl	50-300µl	500-5000µl	1-10ml	0.5-10µl	5-50µl	30-300µl	100-1000µl	0.5-10µl(01-2003)	2-20µl(01-2055)	5-50µl(01-2004)	10-100µl(01-2004)	20-200µl(01-2002)	100-1000µl(01-2010)	500-5000µl(01-2500)	1-10ml(01-2000)
		通用型吸头																											
0.5-10ul	21-R0010S	✓	✓									✓										✓							
	21-R0011S	✓	✓									✓										✓							
	20-0010	✓	✓																			✓							
	21-0010	✓	✓																			✓							
1-200ul	21-R0200S			✓	✓	✓	✓	✓																	✓	✓	✓	✓	
	21-R0201S			✓	✓	✓	✓	✓																✓	✓	✓	✓	✓	
	20-0200			✓	✓	✓	✓	✓																✓	✓	✓	✓	✓	
1-300ul	21-R0200ES			✓	✓	✓																							
	21-R0201ES			✓	✓	✓																							
100-1000ul	21-R1000S								✓	✓													✓						✓
	21-R1001S								✓	✓													✓						✓
	20-1000								✓	✓													✓						✓
100-1250ul	20-1250																						✓						
	20-1251																						✓						
	21-1250																						✓						
5ml	21-5000ES									✓					✓														✓
	20-5000ES									✓					✓														✓
	21-5000TS									✓					✓														✓
	20-5000TS									✓					✓														✓
10ml	21-1100ES										✓																		✓
	20-1100ES										✓																		✓
	21-1100TS										✓																		✓
	20-1100TS										✓																		✓

移液器品牌		Axygen Axyjet (Single channel)						Axygen Axyjet (Multichannel)				Nichiyu/Oxford Benchmate			Biohit Proline (Single channel)				Biohit Proline (Multichannel)				
容量	型号	0.1-2µl	0.5-10µl	2-20µl	5-50µl	10-100µl	20-200µl	1-10µl	5-50µl	20-200µl	50-300µl	0.5-10µl	2-20µl	10-50µl	0.2-10µl	5-100µl	10-250µl	10-500µl	50-1000µl	0.2-10µl	5-100µl	25-250µl	
		通用型吸头																					
0.5-10ul	20-0010	✓	✓												✓						✓		
	21-0010	✓	✓												✓						✓		
1-200ul	20-0200			✓	✓	✓	✓		✓	✓	✓		✓			✓	✓	✓				✓	✓
	21-0200			✓	✓	✓	✓		✓	✓	✓		✓			✓	✓	✓				✓	✓
100-1000ul	20-1000																	✓	✓	✓			✓
	21-1000																	✓	✓	✓			✓
100-1250ul	20-1250																		✓	✓	✓		✓
	20-1251																		✓	✓	✓		✓
	21-1250																		✓	✓	✓		✓
	21-1251																		✓	✓	✓		✓

移液器品牌		Biohit e-line (Single channel)				Biohit e-line (Multi channel)			Biohit m-line (Single channel)			Biohit m-line (Multichannel)				Capp Aero (Multichannel)								
容量	型号	1-10µl	5-120µl	10-300µl	50-1000µl	0.2-10µl	5-120µl	10-300µl	0.5-10µl	2-20µl	10-100µl	20-200µl	100-1000µl	0.5-10µl	5-100µl	30-300µl	0.2-2µl	0.5-10µl	5-50µl	10-100µl	25-200µl	50-300µl	100-1000µl	
		通用型吸头																						
0.5-10ul	20-0010	✓				✓											✓							
	21-0010	✓				✓											✓							
1-200ul	20-0200		✓	✓	✓	✓	✓	✓		✓	✓	✓		✓	✓	✓		✓	✓	✓	✓	✓	✓	
	21-0200		✓	✓	✓	✓	✓	✓		✓	✓	✓		✓	✓	✓		✓	✓	✓	✓	✓	✓	

吸头适配表

移液器品牌		Biohit e-line (Single channel)				Biohit e-line (Multi channel)			Biohit m-line (Single channel)			Biohit m-line (Multichannel)			Capp Aero (Multichannel)										
型号 / 量程		1-10µl	5-120µl	10-300µl	50-1000µl	0.2-10µl	5-120µl	10-300µl	0.5-10µl	2-20µl	10-100µl	20-200µl	100-1000µl	0.5-10µl	5-100µl	30-300µl	0.2-2µl	0.5-10µl	5-50µl	10-100µl	25-200µl	50-300µl	100-1000µl		
容量	型号	通用型吸头																							
100-1000ul	20-1000				✓																			✓	
	21-1000				✓																			✓	
100-1250ul	20-1250				✓																			✓	
	21-1250				✓																			✓	

移液器品牌		BrandTech Transferpette (Single channel)								MatrixImpact/Impact(s/mc)			BrandTech Transferpette (Multichannel)					Rainin EDP3 (Single channel)				Rainin Latch Mode									
型号 / 量程		0.1-1µl	0.5-10µl	2-20µl	5-50µl	10-100µl	20-200µl	25-250µl	100-1000µl	20-200µl	5-100µl	30-300µl	0.5-10µl	2-20µl	2.5-25µl	5-50µl	10-100µl	20-200µl	30-300µl	E-MIC-10, 0.5-10µl	E2-25, 2.5-25µl	E2-100, 10-100µl	E2-250, 25-250µl	E2-1000, 100-1000µl	R2, 0.1-2µl	R10, 0.2-10µl	R20, 2-20µl	R100, 10-100µl	R200, 20-200µl	R1000, 100-1000µl	
容量	型号	通用型吸头																													
0.5-10ul	20-0010	✓	✓																												
	21-0010	✓	✓																												
1-200ul	20-0200				✓	✓	✓	✓	✓																						
	21-0200				✓	✓	✓	✓	✓																						
100-1000ul	20-1000																														
	21-1000																														
100-1250ul	20-1250																														
	21-1250																														

移液器品牌		Labnet Labpette (Single channel)						Labnet Labpette (Multichannel)				Labnet Biopette E (Single channel)				Labnet Biopette E (Multichannel)			
型号 / 量程		0.1-2µl	0.5-10µl	2-20µl	10-100µl	20-200µl	100-1000µl	1-10µl	5-50µl	20-200µl	50-300µl	0.5-10µl	2-20µl	10-200µl	100-1000µl	0.5-10µl	2-20µl	10-200µl	100-1000µl
容量	型号	通用型吸头																	
0.5-10ul	20-0010	✓	✓																
	21-0010	✓	✓																
1-200ul	20-0200			✓	✓	✓													
	21-0200			✓	✓	✓													
100-1000ul	20-1000																		
	21-1000																		
100-1250ul	20-1250																		
	21-1250																		

移液器品牌		Eppendorf Electronic				Socorex Calibra/Accura (Single channel)						VWR AND VWR Signature(Multichannel)				Rainin EDP3 (Multichannel)				
型号 / 量程		0.5-10µl	5-100µl	2-200µl	50-1000µl	0.1-2µl	0.2-2µl	0.5-10µl	1-10µl	2-20µl	10-100µl	20-200µl	100-1000µl	1-10µl	5-50µl	20-200µl	50-300µl	EP-M8-10, 0.5-10µl	EP-M8250, 10-250µl	P200-M8, 20-200µl
容量	型号	通用型吸头																		
0.5-10ul	20-0010	✓																		
	21-0010	✓																		
1-200ul	20-0200		✓	✓																
	21-0200		✓	✓																
100-1000ul	20-1000																			
	21-1000																			
100-1250ul	20-1250																			
	21-1250																			

吸头适配表

移液器品牌		VWR AND VWR Signature (Single channel)							Socorex Calibra/Accura (Multichannel)					EppendorfReference (single channel) (multichannel)					
型号 / 量程		0.1-2µl	0.5-10µl	2-20µl	5-50µl	10-100µl	20-200µl	50-250µl	100-1000µl	1-10µl	5-50µl	10-100µl	20-200µl	50-200µl	0.1-10µl	2-20µl	10-100µl	20-200µl	100-1000µl
容量	型号	通用型吸头																	
0.5-10ul	20-0010	✓	✓							✓					✓				
	21-0010	✓	✓							✓					✓				
1-200ul	20-0200			✓	✓	✓	✓	✓			✓	✓		✓		✓	✓	✓	
	21-0200			✓	✓	✓	✓	✓			✓	✓		✓		✓	✓	✓	
100-1000ul	20-1000								✓						✓	✓	✓	✓	

移液器品牌		VWR AND VWR Signature (Single channel)							Socorex Calibra/Accura (Multichannel)					EppendorfReference (single channel)(multichannel)					
Model / Range		0.1-2µl	0.5-10µl	2-20µl	5-50µl	10-100µl	20-200µl	50-250µl	100-1000µl	1-10µl	5-50µl	10-100µl	20-200µl	50-200µl	0.1-10µl	2-20µl	10-100µl	20-200µl	100-1000µl
容量	型号	通用型吸头																	
100-1000ul	21-1000								✓										✓
100-1250ul	20-1250								✓										✓
	21-1250								✓										✓

移液器品牌		Eppendorf Research (singlechannel)						Eppendorf Research (multichannel)						Eppendorf Research Plus† (Single-channel Adjustable) (Multi-channel)		Thermo Scientif Finnpiptette (single channel)					
型号 / 量程		0.1-2.5µl	0.5-10µl	2-20µl	10-100µl	25-200µl	100-1000µl	0.5-10µl	5-100µl	50-100µl	20-300µl	30-300µl	50-1200µl	100-1000µl	120-1200µl	0.2-10µl	0.5-10µl	5-40µl	40-200µl	100-1000µl	200-1000µl
容量	型号	通用型吸头																			
0.5-10ul	20-0010	✓	✓					✓								✓	✓				
	21-0010	✓	✓					✓								✓	✓				
1-200ul	20-0200				✓	✓				✓	✓	✓	✓					✓	✓	✓	
	21-0200				✓	✓				✓	✓	✓	✓					✓	✓	✓	
100-1000ul	20-1000				✓	✓				✓	✓	✓	✓					✓	✓	✓	
	21-1000				✓	✓				✓	✓	✓	✓					✓	✓	✓	
100-1250ul	20-1250												✓		✓					✓	✓
	20-1251												✓		✓					✓	✓
	21-1250						✓													✓	✓
	21-1251						✓													✓	✓

移液器品牌		Thermo Scientif Finnpiptette (multichannel)			Thermo Finnpiptette(F3) (multichannel)	Gilson Pipetma (single channel)						Gilson Pipetman(PL) (single channel)	
型号 / 量程		5-50µl	50-300µl	100-1200µl	P2,0.1-2µl	P10, 0.2-10µl	P20, 2-20µl	P100, 10-100µl	P200, 20-200µl	P1000, 100-1000µl	100-1000µl		
容量	型号	通用型吸头											
0.5-10ul	20-0010				✓	✓							
	21-0010				✓	✓							
1-200ul	20-0200	✓	✓					✓	✓				
	21-0200	✓	✓					✓	✓				
100-1000ul	20-1000	✓	✓					✓	✓				
	21-1000									✓			
100-1250ul	20-1250									✓			
	20-1251									✓			
	21-1250			✓								✓	
	21-1251			✓								✓	

吸头适配表

移液器品牌		Eppendorf Research Plus												Gilson Pipetman (PN) (single channel)		Gilson Pipetman(PL)			Thermo Finnpipette										
		Single-channel Adjustable						Multi-channel						Single-channel Adjustable	Multi-channel		(F1)	(F2)	(F3) (single channel)			(F3) multichannel							
型号 / 量程		0.1-2.5µl (dark gray)	0.5-10µl (grey)	2-20µl (light gray)	2-20µl (yellow)	10-100µl	20-200µl	30-300µl	100-1000µl	0.5-10µl (grey)	10-100µl	30-300µl	120-1200µl	2-20µl	10-100µl	2-200µl	100-1000µl	1-10µl	2-20µl	20-200µl	5-50µl	10-100µl	1-10µl(µTip)	1-10µl	2-20µl	2-20µl(µTip)	5-50µl	5-50µl(µTip)	100-1200µl
容量	型号	通用型吸头																											
0.1-10ul	21-R0010S	✓	✓	✓					✓														✓						
	21-R0011S	✓	✓	✓					✓														✓						
1-200ul	21-R0200S			✓	✓	✓	✓	✓		✓	✓	✓	✓	✓	✓	✓	✓	✓	✓	✓	✓	✓	✓	✓	✓	✓	✓	✓	✓
	21-R0201S			✓	✓	✓	✓	✓		✓	✓	✓	✓	✓	✓	✓	✓	✓	✓	✓	✓	✓	✓	✓	✓	✓	✓	✓	✓
1-300ul	21-R0200ES			✓	✓	✓	✓	✓		✓	✓	✓	✓	✓	✓	✓	✓	✓	✓	✓	✓	✓	✓	✓	✓	✓	✓	✓	✓
	21-R0201ES			✓	✓	✓	✓	✓		✓	✓	✓	✓	✓	✓	✓	✓	✓	✓	✓	✓	✓	✓	✓	✓	✓	✓	✓	✓
100-1000ul	21-R1000S												✓																✓
	21-R1001S												✓																✓

移液器品牌		Biohit Proline					Brand			Rainin pipette Lite(PL)						
		Single-channel Adjustable		Multi-channel			Single-channel Adjustable	Multi-channel								
型号 / 量程		2-20µl	100-1000µl	0.5-10µl	5-50µl	50-300µl	5-50µl	0.5-10µl	10-100µl	30-300µl	0.1-2µl	0.5-10µl	2-20µl	10-100µl	20-200µl	100-1000µl
容量	型号	通用型吸头														
0.1-10ul	21-R0010S			✓				✓			✓	✓				
	21-R0011S			✓				✓			✓	✓				
1-200ul	21-R0200S	✓		✓	✓	✓	✓	✓	✓	✓			✓	✓	✓	
	21-R0201S	✓		✓	✓	✓	✓	✓	✓	✓			✓	✓	✓	
1-300ul	21-R0200ES			✓	✓	✓	✓	✓	✓	✓			✓	✓	✓	
	21-R0201ES			✓	✓	✓	✓	✓	✓	✓			✓	✓	✓	
100-1000ul	21-R1000S		✓													✓
	21-R1001S		✓													✓

移液器品牌		Eppendorf Research plus		Therom Finnpipette(F3)		Biohit Proline Plus		Brand Transferpette®S		PakGent Transferpette®S	
		0.5-5ml	1-10ml	0.5-5ml	1-10ml	500-5000µl	1-10ml	500-5000µl	1000-10000µl	500-5000µl	1000-10000µl
型号 / 量程		通用型吸头									
5ml	20-5000ES	✓									
	21-5000ES	✓									
	20-5000TS			✓					✓		
	21-5000TS			✓					✓		
10ml	20-1100ES		✓						✓		
	21-1100ES		✓						✓		
	20-1100TS				✓				✓		✓
	21-1100TS				✓				✓		✓

○ 滤芯吸头 - 散装

移液器品牌		Biologix MicroPette Plus										Biologix Hipette		Biologix Dpette				Biologix TopPette											
		Single-channel Adjustable					Multi-channel							Electronic Pipette dpette															
型号 / 量程		0.1-2.5µl	0.5-10µl	2-20µl	5-50µl	10-100µl	20-200µl	50-200µl	100-1000µl	200-1000µl	0.5-5ml	1-10ml	0.5-10µl	5-50µl	50-300µl	500-5000µl	1-10ml	0.5-10µl	5-50µl	30-300µl	100-1000µl	0.5-10µl(01-2001)	2-20µl(01-2022)	5-50µl(01-2055)	10-100µl(01-2004)	20-200µl(01-2002)	100-1000µl(01-2010)	500-5000µl(01-2500)	1-10ml(01-2000)
容量	型号	通用型吸头																											
0.1-10u	22-0010S	✓	✓									✓										✓							
	22-0011S	✓	✓									✓										✓							
1-20ul	22-0020S		✓	✓	✓	✓	✓	✓	✓	✓	✓	✓	✓	✓	✓	✓	✓	✓	✓	✓	✓	✓	✓	✓	✓	✓	✓	✓	✓
	22-0021S		✓	✓	✓	✓	✓	✓	✓	✓	✓	✓	✓	✓	✓	✓	✓	✓	✓	✓	✓	✓	✓	✓	✓	✓	✓	✓	✓

吸头适配表

移液器品牌		Biologix MicroPette Plus											Biologix Hipette		Biologix Dpette Electronic Pipette dpette			Biologix TopPette											
		Single-channel Adjustable										Multi-channel	500-5000µl	1-10ml	0.5-10µl	5-50µl	30-300µl	100-1000µl	0.5-10µl(01-2001)	2-20µl(01-2022)	5-50µl(01-2055)	10-100µl(01-2004)	20-200µl(01-2002)	100-1000µl(01-2010)	500-5000µl(01-2500)	1-10ml(01-2000)			
容量	型号	0.1-2.5µl	0.5-10µl	2-20µl	5-50µl	10-100µl	20-200µl	50-200µl	100-1000µl	200-1000µl	0.5-5ml	1-10ml	0.5-10µl	5-50µl	50-300µl	500-5000µl	1-10ml	0.5-10µl	5-50µl	30-300µl	100-1000µl	0.5-10µl(01-2001)	2-20µl(01-2022)	5-50µl(01-2055)	10-100µl(01-2004)	20-200µl(01-2002)	100-1000µl(01-2010)	500-5000µl(01-2500)	1-10ml(01-2000)
		通用型吸头																											
1-50ul	22-0050S			✓	✓	✓																							
	22-0051S			✓	✓	✓								✓	✓														
1-100ul	22-0100S			✓	✓	✓									✓	✓													
	22-0101S			✓	✓	✓									✓	✓													
1-300ul	22-0200S			✓	✓	✓	✓	✓																					
	22-0201S			✓	✓	✓	✓	✓																					
	22-0300S			✓	✓	✓	✓	✓																					
	22-0301S			✓	✓	✓	✓	✓																					
100-1000ul	22-1000S								✓	✓																			
	22-1001S								✓	✓																			
5ml	22-5000ES										✓																		
	22-5000TS										✓																		
10ml	22-1100ES											✓																	
	22-1100TS											✓																	

移液器品牌		Eppendorf Research Plus											Gilson Pipetman (PN) (single channel)	Gilson Pipetman(PL)			Thermo Finnpipette												
		Single-channel Adjustable							Multi-channel				Single-channel Adjustable	Multi-channel		(F1)	(F2)	(F3) (single channel)			(F3) multichannel								
容量	型号	0.1-2.5µl (dark gray)	0.5-10µl (grey)	2-20µl (light gray)	2-20µl (yellow)	10-100µl	20-200µl	30-300µl	100-1000µl	0.5-10µl (grey)	10-100µl	30-300µl	120-1200µl	20-20µl	10-100µl	20-200µl	100-1000µl	1-10µl	2-20µl	20-200µl	5-50µl	10-100µl	1-10µl(µl Tip)	1-10µl	2-20µl	2-20µl(µl Tip)	5-50µl	5-50µl(µl Tip)	100-1200µl
		通用型吸头																											
0.1-10ul	22-0010S	✓	✓	✓																									
	22-0011S	✓	✓	✓																									
1-20ul	22-0020S			✓	✓	✓	✓	✓																					
	22-0021S			✓	✓	✓	✓	✓																					
1-50ul	22-0050S			✓	✓	✓	✓	✓																					
	22-0051S			✓	✓	✓	✓	✓																					
1-100ul	22-0100S			✓	✓	✓	✓	✓																					
	22-0101S			✓	✓	✓	✓	✓																					
1-300ul	22-0200S			✓	✓	✓	✓	✓																					
	22-0201S			✓	✓	✓	✓	✓																					
	22-0300S			✓	✓	✓	✓	✓																					
	22-0301S			✓	✓	✓	✓	✓																					
100-1000ul	22-1000S												✓																
	22-1001S												✓																

移液器品牌		Biohit Proline					Brand			Rainin pipette Lite(PL)						
		Single-channel Adjustable		Multi-channel			Single-channel Adjustable	Multi-channel		0.1-2µl	0.5-10µl	2-20µl	10-100µl	20-200µl	100-1000µl	
容量	型号	2-20µl	100-1000µl	0.5-10µl	5-50µl	50-300µl	5-50µl	0.5-10µl	10-100µl	30-300µl	0.1-2µl	0.5-10µl	2-20µl	10-100µl	20-200µl	100-1000µl
		通用型吸头														
0.1-10ul	22-0010S			✓								✓				
	22-0011S			✓								✓				
1-20ul	22-0020S	✓							✓	✓			✓		✓	
	22-0021S	✓							✓	✓			✓		✓	
1-50ul	22-0050S	✓							✓	✓			✓		✓	
	22-0051S	✓							✓	✓			✓		✓	
1-100ul	22-0100S	✓							✓	✓			✓		✓	
	22-0101S	✓							✓	✓			✓		✓	
1-300ul	22-0200S			✓	✓	✓										
	22-0201S			✓	✓	✓										
	22-0300S			✓	✓	✓										
	22-0301S			✓	✓	✓										
100-1000ul	22-1000S		✓													✓
	22-1001S		✓													✓

吸头适配表

移液器品牌		Eppendorf Research plus		Therom Finnpiptette(F3)		Biohit Proline Plus		Brand Transferpette®S		PakGent Transferpette®S	
型号 / 量程		0.5-5ml	1-10ml	0.5-5ml	1-10ml	500-5000µl	1-10ml	500-5000µl	1000-10000µl	500-5000µl	1000-10000µl
容量	型号	通用型吸头									
5ml	22-5000ES	✓				✓					
	22-5000TS			✓				✓		✓	
10ml	22-1100ES		✓				✓				
	22-1100TS				✓				✓		✓

○ 滤芯吸头 - 架装

移液器品牌		Biologix MicroPette Plus												Biologix Hipette		Biologix Dpette			Biologix TopPette												
型号 / 量程		Single-channel Adjustable								Multi-channel						Electronic Pipette dpette															
容量	型号	0.1-2.5µl	0.5-10µl	2-20µl	5-50µl	10-100µl	20-200µl	50-200µl	100-1000µl	200-1000µl	1000-5000µl	0.5-5ml	1-10ml	0.5-10µl	5-50µl	50-300µl	500-5000µl	1-10ml	0.5-10µl	5-50µl	30-300µl	100-1000µl	0.5-10µl(01-2001)	2-20µl(01-2022)	5-50µl(01-2055)	10-100µl(01-2004)	20-200µl(01-2002)	100-1000µl(01-2010)	500-5000µl(01-2500)	1-10ml(01-2000)	
容量	型号	通用型吸头																													
0.1-10ul	23-0010S	✓	✓										✓					✓					✓								
	23-0011S	✓	✓										✓					✓					✓								
1-20ul	23-0020S		✓	✓	✓	✓									✓																
	23-0021S		✓	✓	✓	✓	✓								✓																
1-50ul	23-0050S		✓	✓	✓	✓	✓								✓						✓										
	23-0051S		✓	✓	✓	✓	✓								✓						✓										
1-100ul	23-0100S		✓	✓	✓	✓	✓								✓																
	23-0101S		✓	✓	✓	✓	✓								✓																
1-300ul	23-0200S					✓	✓	✓							✓																
	23-0201S					✓	✓	✓							✓																
	23-0300S					✓	✓	✓							✓																
	23-0301S					✓	✓	✓							✓																
100-1000ul	23-1000S								✓	✓												✓									
	23-1001S								✓	✓												✓									
5ml	23-5000ES										✓						✓														
	23-5000TS										✓						✓														
10ml	23-1100ES											✓						✓													
	23-1100TS											✓						✓													

移液器品牌		Eppendorf Research Plus										Gilson Pipetman (PN)		Gilson Pipetman(PL)			Thermo Finnpiptette													
型号 / 量程		Single-channel Adjustable					Multi-channel					single channel		Adjustable			(F1)	(F2)	(F3) (single channel)			(F3) multichannel								
容量	型号	0.1-2.5µl (dark gray)	0.5-10µl (grey)	2-20µl (light gray)	2-20µl (yellow)	10-100µl	20-200µl	30-300µl	100-1000µl	0.5-10µl (grey)	10-100µl	30-300µl	120-1200µl	2-20µl	10-100µl	20-200µl	100-1000µl	1-10µl	2-20µl	20-200µl	5-50µl	10-100µl	1-10µl(µTip)	1-10µl	2-20µl	2-20µl(µTip)	5-50µl	5-50µl(µTip)	100-1200µl	
容量	型号	通用型吸头																												
0.1-10ul	23-0010S	✓	✓	✓													✓													
	23-0011S	✓	✓	✓													✓													
1-20ul	23-0020S		✓	✓	✓	✓	✓									✓														
	23-0021S		✓	✓	✓	✓	✓									✓														
1-50ul	23-0050S		✓	✓	✓	✓	✓									✓														
	23-0051S		✓	✓	✓	✓	✓									✓														
1-100ul	23-0100S		✓	✓	✓	✓	✓									✓														
	23-0101S		✓	✓	✓	✓	✓									✓														
1-300ul	23-0200S					✓	✓	✓								✓														
	23-0201S					✓	✓	✓								✓														
	23-0300S					✓	✓	✓								✓														
	23-0301S					✓	✓	✓								✓														
100-1000ul	23-1000S								✓	✓													✓							
	23-1001S								✓	✓													✓							

吸头适配表

移液器品牌		Biohit Proline					Brand			Rainin pipette Lite(PL)						
		Single-channel Adjustable		Multi-channel			Single-channel Adjustable	Multi-channel								
型号 / 量程		2-20µl	100-1000µl	0.5-10µl	5-50µl	50-300µl	5-50µl	0.5-10µl	10-100µl	30-300µl	0.1-2µl	0.5-10µl	2-20µl	10-100µl	20-200µl	100-1000µl
容量	型号	通用型吸头														
0.1-10ul	23-0010S							✓			✓	✓				
	23-0011S							✓			✓	✓				
1-20ul	23-0020S	✓					✓		✓	✓		✓	✓		✓	
	23-0021S	✓					✓		✓	✓		✓	✓		✓	
1-50ul	23-0050S	✓			✓	✓	✓		✓	✓		✓	✓		✓	✓
	23-0051S	✓			✓	✓	✓		✓	✓		✓	✓		✓	✓
1-100ul	23-0100S	✓			✓	✓	✓		✓	✓		✓	✓		✓	✓
	23-0101S	✓			✓	✓	✓		✓	✓		✓	✓		✓	✓
1-300ul	23-0200S				✓	✓	✓		✓	✓		✓	✓		✓	✓
	23-0201S				✓	✓	✓		✓	✓		✓	✓		✓	✓
	23-0300S					✓	✓		✓	✓		✓	✓		✓	✓
	23-0301S					✓	✓		✓	✓		✓	✓		✓	✓
100-1000ul	23-1000S		✓													✓
	23-1001S		✓													✓

移液器品牌		Eppendorf Research plus		Therom FinnpiPETTE(F3)		Biohit Proline Plus		Brand Transferpette®S		PakGent Transferpette®S	
型号 / 量程		0.5-5ml	1-10ml	0.5-5ml	1-10ml	500-5000µl	1-10ml	500-5000µl	1000-10000µl	500-5000µl	1000-10000µl
容量	型号	通用型吸头									
5ml	23-5000ES	✓				✓					
	23-5000TS			✓				✓		✓	
10ml	23-1100ES		✓				✓				
	23-1100TS				✓				✓		✓

OLTS 吸头

移液器品牌		Rainin pipette Lite(XLS)						
		Single-channel Adjustable			Multi-channel			
型号 / 量程		2-20µl	30-300µl	100-1000µl	0.5-10µl	5-50µl	20-200µl	120-1200µl
容量	型号	通用型吸头						
0.1-20ul	R21-0020	✓			✓			
	R21-0021	✓			✓			
	R23-0020	✓			✓			
	R23-0021	✓			✓			
	R21-R0020S	✓			✓			
	R21-R0021S	✓			✓			
1-200ul	R21-0200					✓	✓	
	R21-0201					✓	✓	
	R23-0200					✓	✓	
	R23-0201					✓	✓	
	R21-R0200S					✓	✓	
	R21-R0201S					✓	✓	
1-300ul	R21-0300		✓					
	R21-0301		✓					
	R23-0300		✓					
	R23-0301		✓					
	R21-R0300S		✓					
	R21-R0301S		✓					
100-1000ul	R21-1000			✓				✓
	R21-1001			✓				✓
	R23-1000			✓				✓
	R23-1001			✓				✓
	R21-R1000S			✓				✓
	R21-R1001S			✓				✓
100-1200ul	R21-1200			✓				✓
	R21-1201			✓				✓
	R23-1200			✓				✓
	R23-1201			✓				✓

吸管



>>产品特点

- 优质聚乙烯材质，高韧性，透明度高
- 一体式吸管，管体加厚设计，厚度均匀，便于快速均匀吸液、滴液，无残留；细长柔软，方便快速转移液体，完美替代胶头滴管
- 灭菌产品经辐照灭菌，无有害物质
- 提供辐照灭菌型独立纸塑包装和非灭菌型散装

有模压刻度标识，
便于液体容量参考

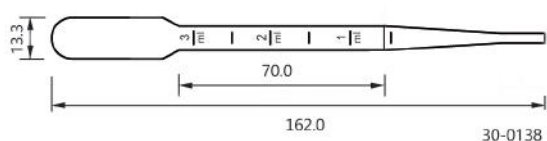
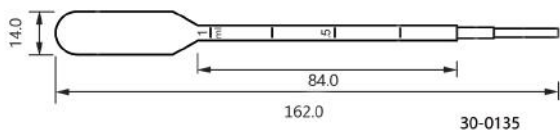

管体透明，样本可见

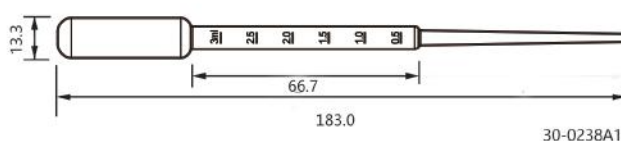

单位: mm

产品型号	长度	刻度	灭菌	包装	包装规格
30-0135	162.0mm	1ml	否	散装	500个/盒, 4盒/箱
30-0135A1	162.0mm	1ml	是	独立包装	500个/盒, 4盒/箱
30-0138	162.0mm	3ml	否	散装	500个/盒, 4盒/箱
30-0138A1	162.0mm	3ml	是	独立包装	500个/盒, 4盒/箱
30-0238A1	183.0mm	3ml	是	独立包装	500个/盒, 4盒/箱



>> 产品特点

- 提供聚氯乙烯 (PVC)、聚苯乙烯 (PS)、聚丙烯 (PP) 材质试剂槽；PP 材质试剂槽耐醇类等有机溶剂；PVC 材质提供高透明性
- PS 材质试剂槽提供 25ml、55ml 和 100ml 单渠设计，其中 25ml 和 55ml 为 V 型底设计
- PVC 材质试剂槽最大容量为 55ml 单渠设计，采用 V 型底设计
- PP 材质试剂槽为 12 渠试剂槽，单渠容量 5ml，12 渠反面容量 50ml，双面均可用，并提供五种颜色选择
- PS 材质试剂槽为辐照灭菌独立包装，PVC 和 PP 材质试剂槽为非灭菌散装包装

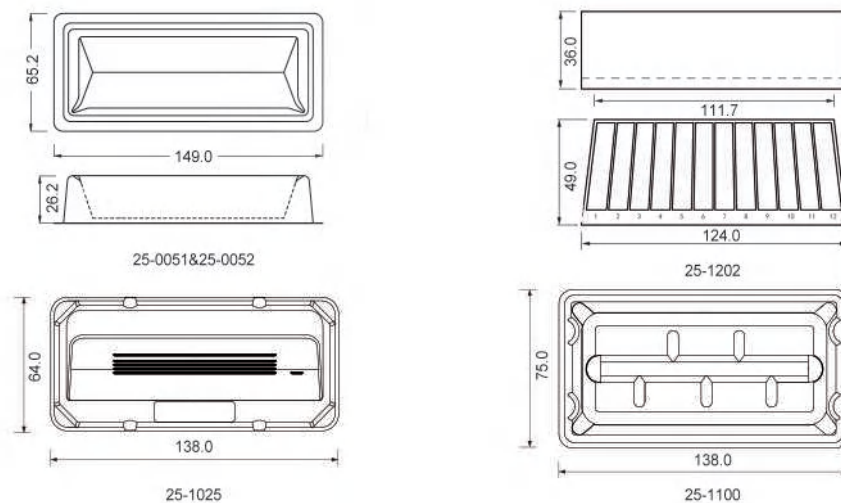

产品型号	容量	材料	颜色	灭菌	包装方式	包装规格
25-1025	25ml	PS	白色	是	独立包装	1 个 / 袋, 100 袋 / 箱
25-1202	50ml	PP	混色	否	散装	25 个 / 袋, 4 袋 / 箱
25-0052	55ml	PVC	透明色	否	散装	100 个 / 袋, 8 袋 / 箱
25-0051	55ml	PS	白色	是	独立包装	1 个 / 袋, 100 袋 / 箱
25-1100	100ml	PS	白色	是	独立包装	1 个 / 袋, 50 袋 / 箱

量杯



>>产品特点

- 高透明聚丙烯材质，耐高温高压
- 三角凹槽设计，便于多方位液体倾倒
- 6 容量可选，满足不同客户需求

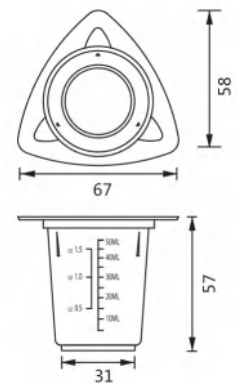
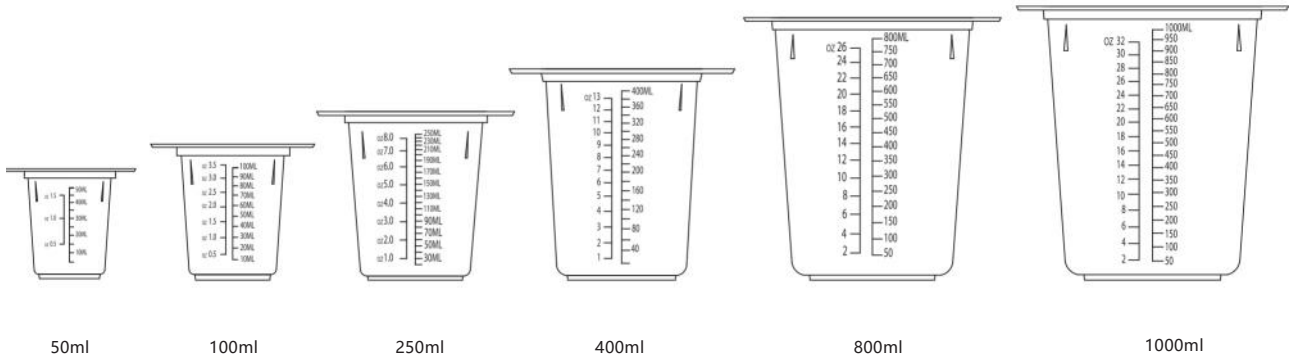

单位: mm

产品型号	容量	灭菌	包装规格
93-0050	50ml	否	25个/袋, 4袋/箱
93-0100	100ml	否	25个/袋, 4袋/箱
93-0250	250ml	否	25个/袋, 4袋/箱
93-0400	400ml	否	25个/袋, 4袋/箱
93-0800	800ml	否	25个/袋, 4袋/箱
93-1000	1000ml	否	25个/袋, 4袋/箱



>>产品特点

- 优质聚丙烯 PP 或高密度聚乙烯 HDPE 材质制成
- 瓶壁厚度均匀，具有抗冲击性，对多数酸、碱、醇等耐受
- PP 材质试剂瓶可耐受高温高压
- 广口设计，多批次交叉密封性能测试，100% 确保不漏液，航空运输安全有效
- 性能绝佳的无内衬盖，避免漏液和二次污染
- PP 材质提供琥珀色和透明色两种颜色，HDPE 材质提供棕色和本色两种颜色
- 琥珀色 / 棕色：优良的避光功能，能够减少紫外光透射，保护光敏内容物
透明色 / 本色：便于观察内容物
- 有 8ml、15ml、30ml、60ml、125ml、250ml、500ml、1000ml 八种规格供选择
- 十万级净化车间，无 DNase，RNase，蛋白酶以及外源性 DNA/RNA，无致热源，免洗
- 提供管盖分装大包装（灭菌和非灭菌），管盖分装小包装（灭菌和非灭菌），管盖一体小包装（灭菌），如需订购请与销售经理联系

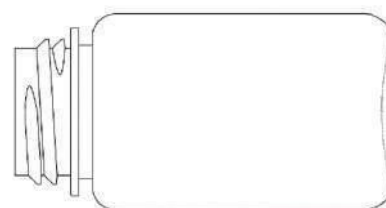

型号	颜色	型号	颜色	容量	材质	灭菌	包装规格
04-0008U	透明	04-1008U	琥珀	8ml	PP	否	100 套 / 袋，10 袋 / 箱
04-0015U	透明	04-1015U	琥珀	15ml	PP	否	100 套 / 袋，10 袋 / 箱
04-0030U	透明	04-1030U	琥珀	30ml	PP	否	100 套 / 袋，10 袋 / 箱
04-0060U	透明	04-1060U	琥珀	60ml	PP	否	50 套 / 袋，10 袋 / 箱
04-0125U	透明	04-1125U	琥珀	125ml	PP	否	25 套 / 袋，10 袋 / 箱
04-0250U	透明	04-1250U	琥珀	250ml	PP	否	20 套 / 袋，10 袋 / 箱
04-0500U	透明	04-1500U	琥珀	500ml	PP	否	10 套 / 袋，10 袋 / 箱
04-0100U	透明	04-1100U	琥珀	1000ml	PP	否	5 套 / 袋，20 袋 / 箱
04-2008U	本色	04-3008U	棕色	8ml	瓶身：HDPE，瓶盖：PP	否	100 个 / 盒，10 盒 / 箱
04-2015U	本色	04-3015U	棕色	15ml	瓶身：HDPE，瓶盖：PP	否	100 个 / 盒，10 盒 / 箱
04-2030U	本色	04-3030U	棕色	30ml	瓶身：HDPE，瓶盖：PP	否	100 个 / 盒，10 盒 / 箱
04-2060U	本色	04-3060U	棕色	60ml	瓶身：HDPE，瓶盖：PP	否	50 个 / 盒，10 盒 / 箱
04-2125U	本色	04-3125U	棕色	125ml	瓶身：HDPE，瓶盖：PP	否	25 个 / 盒，10 盒 / 箱
04-2250U	本色	04-3250U	棕色	250ml	瓶身：HDPE，瓶盖：PP	否	20 个 / 盒，10 盒 / 箱
04-2500U	本色	04-3500U	棕色	500ml	瓶身：HDPE，瓶盖：PP	否	10 个 / 盒，10 盒 / 箱
04-2100U	本色	04-3100U	棕色	1000ml	瓶身：HDPE，瓶盖：PP	否	5 个 / 盒，10 盒 / 箱

试剂瓶—窄口



>> 产品特点

- 优质聚丙烯 PP 或高密度聚乙烯 HDPE 材质制成
- 瓶壁厚度均匀，具有抗冲击性，对多数酸、碱、醇等耐受
- 琥珀色 / 棕色：优良的避光功能，能够减少紫外光透射，保护光敏内容物
- 透明色 / 本色：便于观察内容物
- 有 8ml、15ml、30ml、60ml、125ml、250ml、500ml、1000ml 八种规格供选择
- 通过多批次交叉密封性能测试（-90KPA，>5mins），确保不漏液
- 十万级净化车间，无 DNase，RNase，蛋白酶以及外源性 DNA/RNA，无致热源
- 提供管盖分装大包装（灭菌和非灭菌），管盖分装小包装（灭菌和非灭菌），管盖一体小包装（灭菌），如需订购请与销售经理联系

产品型号	颜色	产品型号	颜色	容量	材质	灭菌	包装规格
04-N0004U	透明色	04-N1004U	琥珀色	4ml	PP	否	200 / 袋, 10 袋 / 箱
04-N0008U	透明色	04-N1008U	琥珀色	8ml	PP	否	100 / 袋, 10 袋 / 箱
04-N0015U	透明色	04-N1015U	琥珀色	15ml	PP	否	100 / 袋, 10 袋 / 箱
04-N0030U	透明色	04-N1030U	琥珀色	30ml	PP	否	100 / 袋, 10 袋 / 箱
04-N0060U	透明色	04-N1060U	琥珀色	60ml	PP	否	50 / 袋, 10 袋 / 箱
04-N0125U	透明色	04-N1125U	琥珀色	125ml	PP	否	25 / 袋, 10 袋 / 箱
04-N0250U	透明色	04-N1250U	琥珀色	250ml	PP	否	20 / 袋, 10 袋 / 箱
04-N0500U	透明色	04-N1500U	琥珀色	500ml	PP	否	10 / 袋, 10 袋 / 箱
04-N0100U	透明色	04-N1100U	琥珀色	1000ml	PP	否	5 / 袋, 10 袋 / 箱
04-N2004U	无色	04-N3004U	琥珀色	4ml	HDPE	否	200 / 袋, 10 袋 / 箱
04-N2008U	无色	04-N3008U	琥珀色	8ml	HDPE	否	100 / 袋, 10 袋 / 箱
04-N2015U	无色	04-N3015U	琥珀色	15ml	HDPE	否	100 / 袋, 10 袋 / 箱
04-N2030U	无色	04-N3030U	琥珀色	30ml	HDPE	否	100 / 袋, 10 袋 / 箱
04-N2060U	无色	04-N3060U	琥珀色	60ml	HDPE	否	50 / 袋, 10 袋 / 箱
04-N2125U	无色	04-N3125U	琥珀色	125ml	HDPE	否	25 / 袋, 10 袋 / 箱
04-N2250U	无色	04-N3250U	琥珀色	250ml	HDPE	否	20 / 袋, 10 袋 / 箱
04-N2500U	无色	04-N3500U	琥珀色	500ml	HDPE	否	10 / 袋, 10 袋 / 箱
04-N2100U	无色	04-N3100U	琥珀色	1000ml	HDPE	否	5 / 袋, 10 袋 / 箱



PS



PP

>> 产品特点

- 管体：医疗级聚苯乙烯或聚丙烯两种材质
- 管盖：医疗级聚乙烯
- 管体由 12×75mm 和 13×100mm 两种尺寸规格

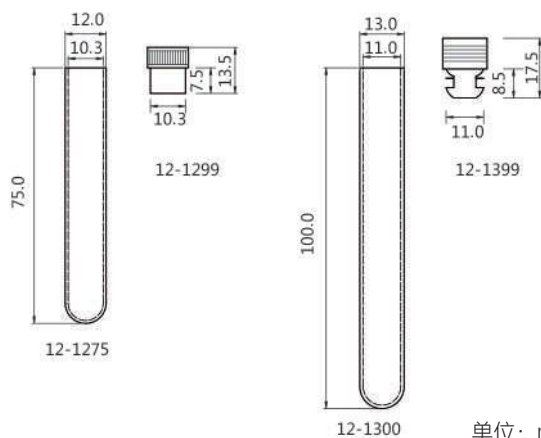

单位：mm

产品型号	品名	尺寸 (mm)	材质	颜色	容量	灭菌	包装规格
12-1275	试管	12 x 75	PS	无色	5ml	否	500 个 / 袋, 4 袋 / 箱
12-2275	试管	12 x 75	PP	无色	5ml	否	500 个 / 袋, 4 袋 / 箱
12-1300	试管	13 x 100	PS	无色	8ml	否	250 个 / 袋, 8 袋 / 箱
12-1299	试管盖	12 x 13.5	PE	蓝色	/	否	1000 个 / 袋, 2 袋 / 箱
12-1399	试管盖	13 x 17.5	PE	红色	/	否	1000 个 / 袋, 2 袋 / 箱

玻片盒

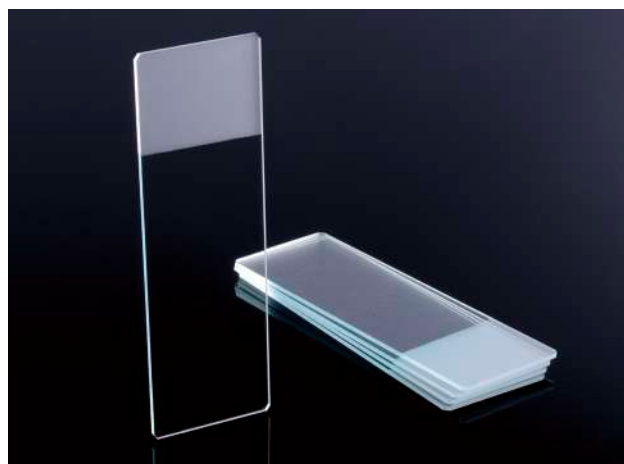
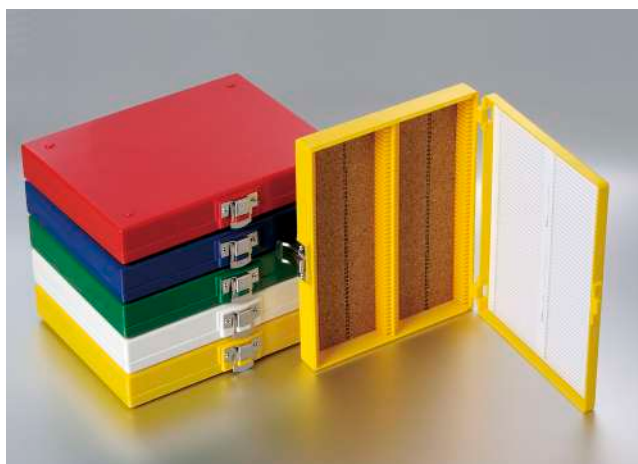

>> 产品特点

玻片

- 高质量玻璃制成，透明度高
- 玻片表面平滑整洁，边缘打磨处理，四角倒角处理，有效避免划伤
- 磨砂型玻片便于样本标记和管理，非磨砂型有更大可用面积

玻片盒

- ABS 塑料制成，坚固美观
- 提供 25 片和 100 片玻片盒，分别有软木垫和泡沫垫铺底 2 种选择，5 种颜色
- 可用于存放 25 × 75mm 尺寸载玻片，并在盒内每个存放位置预置编号，便于样本集中管理
- 100 片玻片盒有金属扣设计，确保密封性，有效防止灰尘，保护内置玻片安全

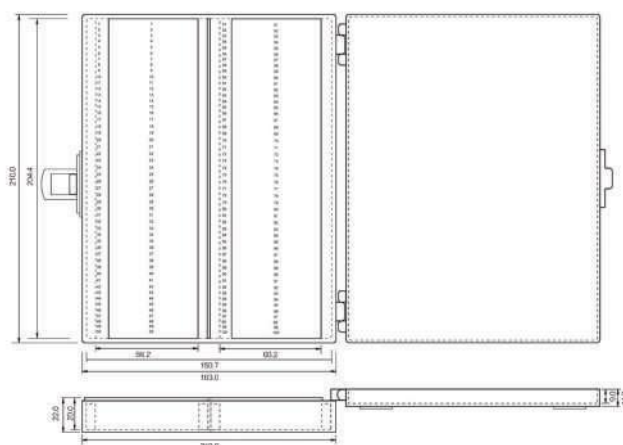

41-5100

单位: mm

玻片

产品型号	材料	类型	尺寸 (mm)	灭菌	包装规格
7101	玻璃	非磨砂型	25.4 x 76.2	否	72 片 / 盒, 50 盒 / 箱
7105	玻璃	磨砂型	25.4 x 76.2	否	72 片 / 盒, 50 盒 / 箱

玻片盒

产品型号	格数	衬垫	颜色	灭菌	包装规格
41-5025	25 格	泡沫	蓝、红、绿、黄、白	否	20 个 / 箱
41-6025	25 格	软木	蓝、红、绿、黄、白	否	20 个 / 箱
41-5100	100 格	泡沫	蓝、红、绿、黄、白	否	30 个 / 箱
41-6100	100 格	软木	蓝、红、绿、黄、白	否	30 个 / 箱

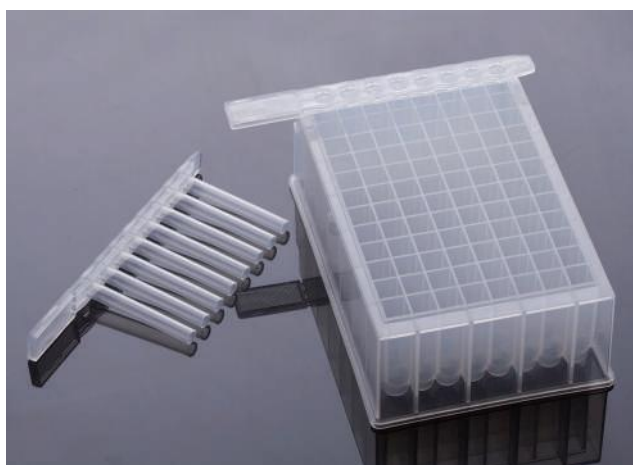

>>产品特点

- 由医用级聚丙烯制成，可高压灭菌
- 耐酒精和温和有机溶剂
- 提供容量：0.5ml、1.0ml、1.6ml、2.2ml 和 10ml
- 孔形状：方孔 / 圆孔；底部形状：锥形 / U 形
- 无 RNase、无 DNase、无致热源
- 可使用密封膜或硅胶密封垫密封
- 符合国际 SBS 自动化标准
- 可适配自动化核酸提取设备
- 可提供灭菌、带盖、独立包装

可用于不干胶、硅胶、热封膜
三种材料密封

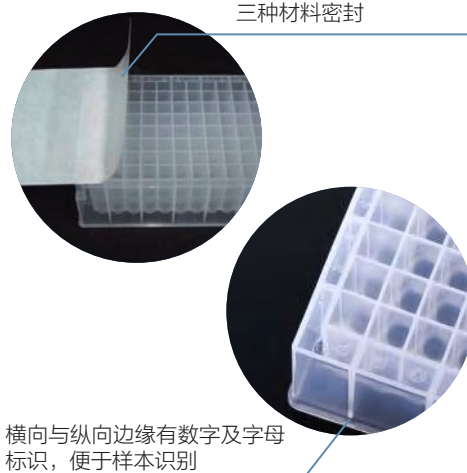

横向与纵向边缘有数字及字母
标识，便于样本识别

产品型号	容量	描述	盖子	灭菌	包装规格
02-8005	0.5ml	方形 96 孔，锥形底，适配 KingFisher Fle3	否	否	10 个 / 包, 100 个 / 箱
02-2010-50	1.0ml	圆形 96 孔，U 形底	否	否	10 个 / 包, 50 个 / 箱
02-1016	1.6ml	方形 96 孔，U 形底	否	否	24 个 / 包, 96 个 / 箱
02-1022	2.2ml	方形 96 孔，U 形底	否	否	24 个 / 包, 96 个 / 箱
02-6022	2.2ml	方形 96 孔，U 形底，工字形板	否	否	24 个 / 包, 96 个 / 箱
02-7022	2.2ml	方形 24 孔，锥形底，适配 KingFisher Fle3	否	否	10 个 / 包, 50 个 / 箱
02-9010	10ml	方形 24 孔，锥形底，适配 KingFisher Fle3	否	否	10 个 / 包, 50 个 / 箱
02-0096	/	96 磁棒套	/	否	2 个 / 包, 50 个 / 箱
02-0008	/	8 联磁棒套	/	否	2 个 / 包, 100 个 / 箱
02-1096	/	96 方孔硅胶垫，适配 96 方孔深孔板	/	否	10 个 / 包, 50 个 / 箱
02-1196	/	96 方孔硅胶垫，可穿刺，适配 96 方孔深孔板	/	否	10 个 / 包, 50 个 / 箱
02-2196	/	96 圆孔硅胶垫，可穿刺，适配 1.0ml 深孔板	/	否	10 个 / 包, 50 个 / 箱
02-2296	/	96 圆孔硅胶垫，可穿刺，适配 2.0ml 深孔板	/	否	10 个 / 包, 50 个 / 箱
02-3024	/	24 方孔硅胶垫，适配 10ml 24 孔深孔板	/	否	10 个 / 包, 50 个 / 箱
02-000C	/	盖子，PS 材质 适配通用型深孔板	/	否	10 个 / 包, 20 个 / 包, 200 个 / 包
02-000CS	/	盖子，PS 材质 适配通用型深孔板	/	是	10 个 / 包, 20 个 / 包, 200 个 / 包

封板膜

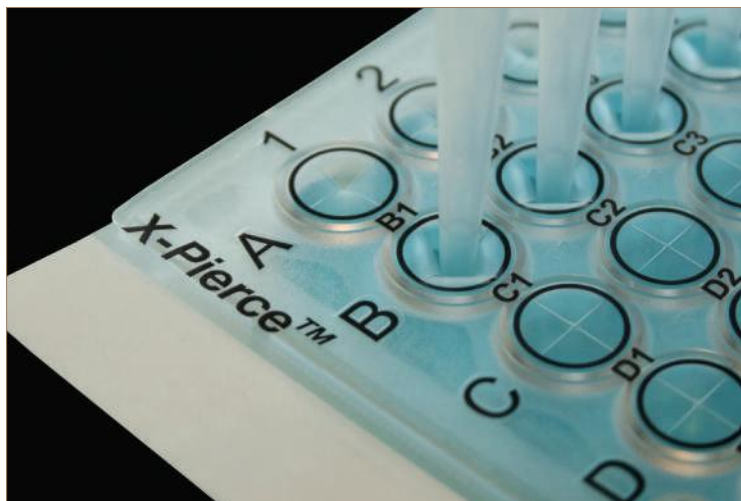

>> 产品特点

- 优质聚丙烯、透明聚酯、硬质聚酯、非渗透性铝箔、乙烯基等材料
- 适用于普通 PCR 及实时 /qPCR 实验、ELISA 实验、常规接种以及荧光实验等；可适用于常规操作和高通量操作
- 可应用于 ELISA，接种、样本存储、适用于 PCR 板及生物培养，灭菌 / 非灭菌
- 多种温度范围可选：-80℃、-70℃、-40℃、-20℃、+80℃、+90℃、+100℃、+120℃
- 彩色封板膜 5 种颜色可选，绿色 / 紫色 / 橙色 / 红色 / 蓝色
- 可选配封膜浆和封膜滚筒

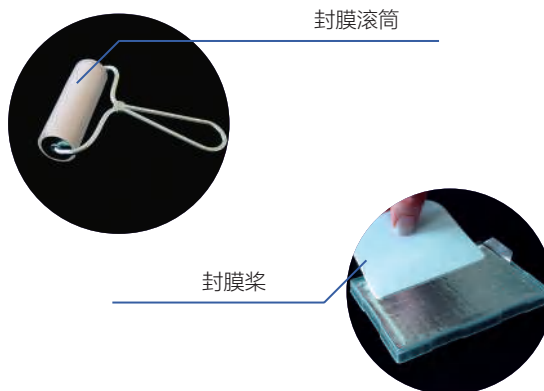

产品型号	材质	温度范围	适用范围	灭菌	包装规格	总计
61-0010	聚丙烯	-40℃ ~ +120℃	ELISA 检测，接种实验等	否	100 张 / 盒	100 / 箱
61-0020	36μm 非渗透性铝箔	-80℃ ~ +120℃	常规 PCR 实验及样品冷藏	否	100 张 / 盒	100 / 箱
61-0040	50μm 聚酯薄膜	-40℃ ~ +120℃	PCR、qPCR 和样本存储	否	100 张 / 盒	100 / 箱
61-0041*	50μm 聚酯薄膜	-40℃ ~ +120℃	PCR、qPCR 和样本存储	否	100 张 / 盒	100 / 箱
61-0051	140μm 疏水多孔人造丝	-20℃ ~ +80℃	生物培养	是	50 张 / 盒	50 / 箱
61-0060	89μm 乙烯基	-40℃ ~ +90℃	自动化加样操作	否	100 张 / 盒	100 / 箱
61-0080	耐 DMSO 密封箔	-80℃ ~ +120℃	标准 PCR，光敏实验及机械化操作	否	100 张 / 盒	100 / 箱
61-0120	38μm 聚酯	-40℃ ~ +120℃	ELISA 检测，通用型接种等	是	2 张 / 盒，100 张 / 盒，带卷式分割器	200 / 箱
61-0152	140μm 人造纤维丝	-20℃ ~ +80℃	生物培养	是	2 张 / 盒，50 张 / 盒，带卷式分割器	100 / 箱
61-0210	50μm 聚烯烃薄膜	-70℃ ~ +100℃	实时 qPCR，样本存储和蛋白质结晶实验	否	100 张 / 盒	100 / 箱
61-0303	50μm 透明聚酯	-40℃ ~ +120℃	标准 PCR，实时 PCR 和样品存储	否	400 张 / 盒	400 / 箱
61-0304	50μm 铝箔	-80℃ ~ +120℃	标准 PCR、样品存储、光敏实验、自动化实验	否	300 张 / 盒	300 / 箱

* 增大型，覆盖面加大边缘密封完整，有效降低蒸发率



>> 产品特点

- 主要由聚烯烃和石蜡组成，具有良好的抗酸、碱和某些有机溶剂性能
- 可覆盖并保护产品免受湿气影响，将水分流失降至最低
- 耐受温度范围：-80~90℃
- 轻松拉伸，不易断裂，可拉伸约原始长度的 400%
- 高效且经济地覆盖试管、烧杯、小瓶、培养皿、烧瓶以及各种其他具有不规则表面的仪器和物体

易于使用

只需从卷筒中取出石蜡封膜，取出纸张，将纸张拉过要封闭的区域，同时将膜均匀地拉伸



产品型号	尺寸 (mm)	包装规格
62-0010	100mm x 38000	1 卷 / 盒, 12 盒 / 箱
62-0003	30mm x 15000	4 卷 / 盒, 24 盒 / 箱
62-0050	500mm x 15000	1 卷 / 盒, 4 盒 / 箱

PCR 单管



>> 产品特点

- 医疗级聚丙烯材质制成
- 超薄管壁，极快温度传导；管体透明，便于样本观察
- 凸盖设计，贴合紧密，有效避免样品挥发流失；平盖设计，适用于实时定量 PCR 实验；
独特的管盖加长内封和盖体密封设计，有效避免爆盖问题
- 无可检测出的 DNase 和 RNase 酶，无人类 DNA，无内毒素
- 自封袋 + 独立内盒 + 纸箱严密包装方式，确保产品运输安全

参数

- 工作温度：-20℃ ~ 100℃
- 可配套常规品牌 PCR 仪，可承受全支撑转子离心力：6,000G

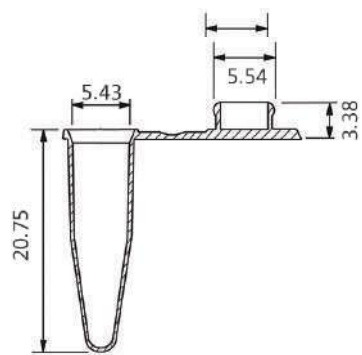

平盖

外部尺寸 = mm

产品型号	容量	颜色	盖	灭菌	包装规格	总计
60-0082*	0.2ml	透明色	平盖	否	1,000 / 袋 / 盒, 10 盒 / 箱	10000 / 箱
60-0182*	0.2ml	粉色	平盖	否	1,000 / 袋 / 盒, 10 盒 / 箱	10000 / 箱
60-0282*	0.2ml	绿色	平盖	否	1,000 / 袋 / 盒, 10 盒 / 箱	10000 / 箱
60-0382*	0.2ml	蓝色	平盖	否	1,000 / 袋 / 盒, 10 盒 / 箱	10000 / 箱
60-0482*	0.2ml	黄色	平盖	否	1,000 / 袋 / 盒, 10 盒 / 箱	10000 / 箱

* 联系我们获取定制产品信息和获取详细匹配信息。

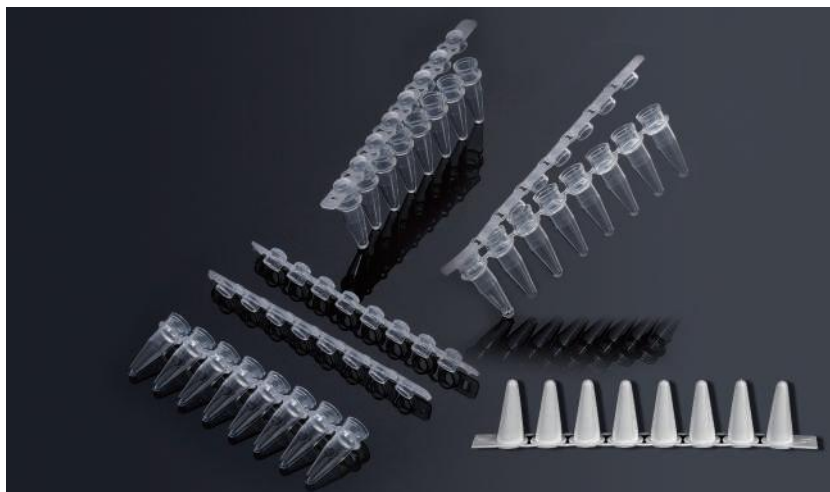

>> 产品特点

- 医疗级聚丙烯材质制成
- 超薄管壁，极快温度传导；管体透明，便于样本观察
- 凸盖设计，贴合紧密，有效避免样品挥发流失；平盖设计，适用于实时定量 PCR 实验；独特的管盖加长内封和盖体密封设计，有效避免爆盖问题
- 新增独立铰链卡扣盖，方便单独操作，有效防止样品污染
- 无可检测出的 DNase 和 RNase 酶，无人类 DNA，无内毒素
- 自封袋 + 独立内盒 + 纸箱严密包装方式，确保产品运输安全

参数

- 工作温度：-20℃ ~ 100℃
- 可配套常规品牌 PCR 仪，可承受全支撑转子离心力：6,000G



凸盖

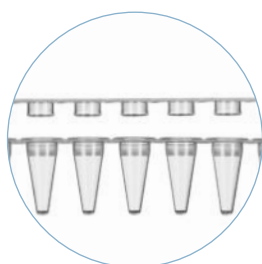

平盖



平盖



带安全锁
60-0288

产品型号	容量	颜色	盖	灭菌	包装规格
60-1088	0.1ml	透明 (qPCR)	平盖	否	125 条管 + 125 条盖 / 盒, 10 盒 / 箱
60-1088W	0.1ml	白色 (qPCR)	平盖	否	125 条管 + 125 条盖 / 盒, 10 盒 / 箱
60-0088	0.2ml	无色	平盖	否	125 条管 + 125 条盖 / 盒, 10 盒 / 箱
60-0008	0.2ml	无色	凸盖	否	125 条管 + 125 条盖 / 盒, 10 盒 / 箱
60-0288	0.2ml	无色	独立铰链卡扣平盖	否	125 条管 + 125 条盖 / 盒, 10 盒 / 箱

* 更多颜色可供选择，详情请来电咨询。

* 请联系 Biologix 了解 PCR 耗材的兼容性。

PCR 板

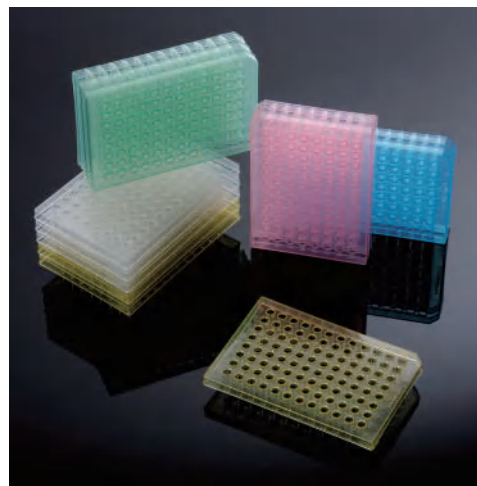
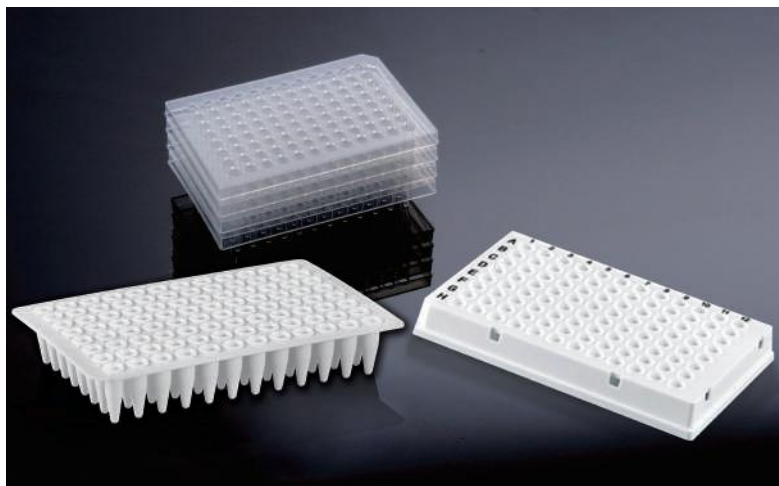

>> 产品特点

- 医疗级聚丙烯材质制成，全裙边 / 半裙边 / 无裙边设计
- 全裙边：0.1ml，透明色和白色，PC 材质板架，更坚固，稳定性更好
- 超薄壁设计，热传快速均匀；半裙边设计结构稳定
- 模注纵横坐标标识，便于样本识别；板面平整和孔周凸起设计，便于耐热贴膜吸附，保证密封性
- 无可检测出的 DNase 和 RNase 酶，无人类 DNA，无内毒素

参数

- 工作温度：-20℃ ~100℃
- 可配套常规品牌 PCR 仪，可承受全支撑转子离心力：6,000G



半裙边设计结构稳固且易于取放



无裙边设计适配性更强



全裙边设计 PC 材质板架，更坚固，稳定性更好

产品型号	容量	规格	裙边	颜色	灭菌	包装规格	总计
60-1016	0.1ml	96 格	无裙边	透明色	否	10 板 / 盒, 10 盒 / 箱	100 板 / 箱
60-0016	0.2ml	96 格	无裙边	透明色	否	10 板 / 盒, 10 盒 / 箱	100 板 / 箱
60-1016W	0.1ml	96 格	无裙边	白色	否	10 板 / 盒, 10 盒 / 箱	100 板 / 箱
60-0016W	0.2ml	96 格	无裙边	白色	否	10 板 / 盒, 10 盒 / 箱	100 板 / 箱
60-0056	0.2ml	96 格	半裙边	透明色	否	5 / 袋, 5 袋 / 盒, 4 盒 / 箱	100 板 / 箱
60-0156*	0.2ml	96 格	半裙边	粉色	否	5 / 袋, 5 袋 / 盒, 4 盒 / 箱	100 板 / 箱
60-0256*	0.2ml	96 格	半裙边	绿色	否	5 / 袋, 5 袋 / 盒, 4 盒 / 箱	100 板 / 箱
60-0356*	0.2ml	96 格	半裙边	蓝色	否	5 / 袋, 5 袋 / 盒, 4 盒 / 箱	100 板 / 箱
60-0456*	0.2ml	96 格	半裙边	黄色	否	5 / 袋, 5 袋 / 盒, 4 盒 / 箱	100 板 / 箱
60-2056W	0.2ml	96 格	半裙边	白色	否	10 板 / 盒, 10 盒 / 箱	100 板 / 箱
60-1016F	0.1ml	96 格	全裙边	白板透明孔	否	10 板 / 盒, 5 盒 / 箱	50 板 / 箱
60-1016F-W	0.1ml	96 格	全裙边	白板白孔	否	10 板 / 盒, 5 盒 / 箱	50 板 / 箱

* 联系我们获取定制产品信息和获取详细匹配信息。

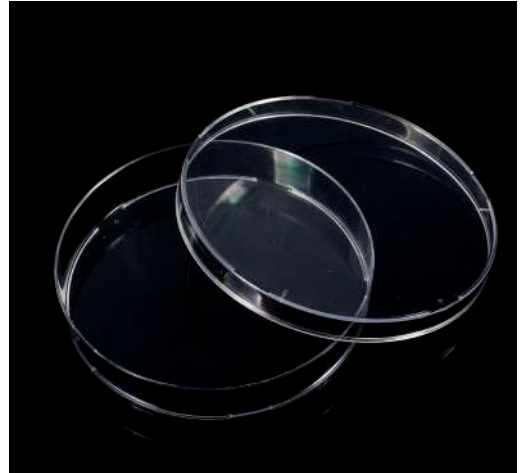

>> 产品特点

- 医疗级聚乙烯材质制成，高透明，便于实验观察
- 三种尺寸可选，壁厚均匀，光滑不易损坏
- 上皿 3 个透气孔，便于皿内外气体交换；
下皿环边设计，多皿堆叠更稳固
- EO 灭菌
- 培养皿 (66-1701) 可配套相关设备进行自动化操作

通风孔易于气体交换

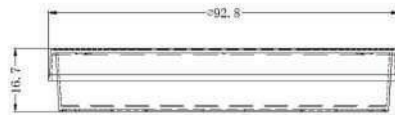

66-1701

外部尺寸 = mm

产品型号	尺寸 (mm)	颜色	灭菌	包装规格	总计
66-1560	60 x 15	透明色	是	10 / 袋, 50 袋 / 箱	500 / 箱
66-1501	90 x 15	透明色	是	10 / 袋, 50 袋 / 箱	500 / 箱
66-1701	90 x 17	透明色	是	10 / 袋, 50 袋 / 箱	500 / 箱
66-1515	150 x 15	透明色	是	10 / 袋, 20 袋 / 箱	200 / 箱

接种环 / 接种针



>> 产品特点

- 医疗级聚苯乙烯材质，高韧性
- 平滑表面和流线型设计确保菌落免受损伤；设计纤细可弯曲，便于进入窄口容器使用
- 接种环提供 1 μ L、10 μ L 规格，环口经过严格测量，提高接种容量精确性；接种环另一端可当做接种针使用
- 接种针尖部圆头设计，有效避免挑取菌落时对菌落结构的损害
- 辐照灭菌
- 自封袋包装，内置精美说明卡片，保护产品运输免受损害

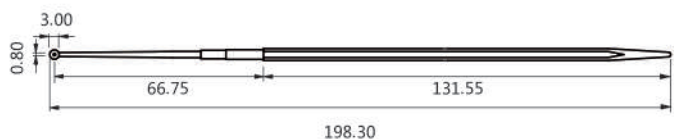

65-0001

可作为接种针使用

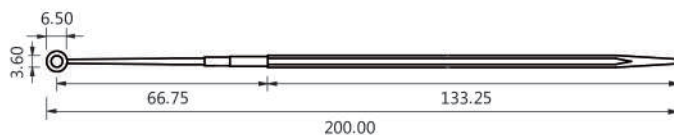

65-0010

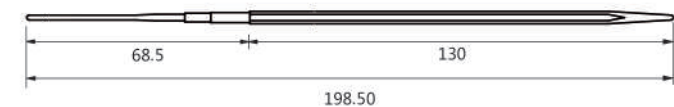

65-0002

单位: mm



产品型号	容量	描述	颜色	灭菌	包装规格
65-0101	1ul	接种环	蓝色	是	独立包装
65-1101	1ul	接种环	蓝色	是	10个/袋, 100袋/箱
65-2001	1ul	接种环	蓝色	是	20个/袋, 50袋/箱
65-0001	1ul	接种环	蓝色	是	25个/袋, 40袋/箱
65-0110	10ul	接种环	橘色	是	独立包装
65-1110	10ul	接种环	橘色	是	10个/袋, 100袋/箱
65-2010	10ul	接种环	橘色	是	20个/袋, 50袋/箱
65-0010	10ul	接种环	橘色	是	25个/袋, 40袋/箱
65-0102	/	接种针	黄色	是	独立包装
65-1102	/	接种针	黄色	是	10个/袋, 100袋/箱
65-2002	/	接种针	黄色	是	20个/袋, 50袋/箱
65-0002	/	接种针	黄色	是	25个/袋, 40袋/箱

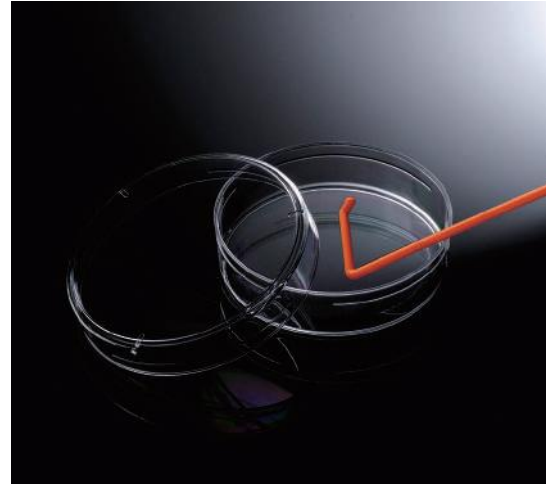
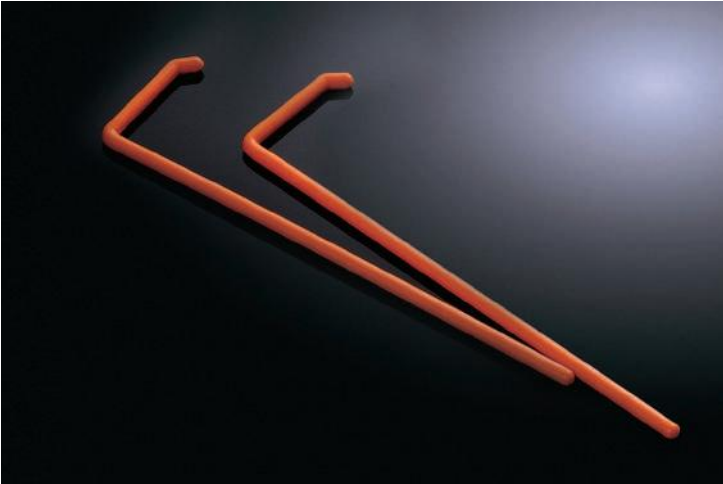

>> 产品特点

- 医疗级聚苯乙烯材质制成
- 表面光滑，尾部向上设计降低对琼脂表面损坏；L 型设计便于使用
- 辐照灭菌
- 提供独立纸塑包装或 10 支 / 自封袋包装，自封袋内置精美卡片，保护产品运输安全



独立纸塑包装



自封口袋密封包装

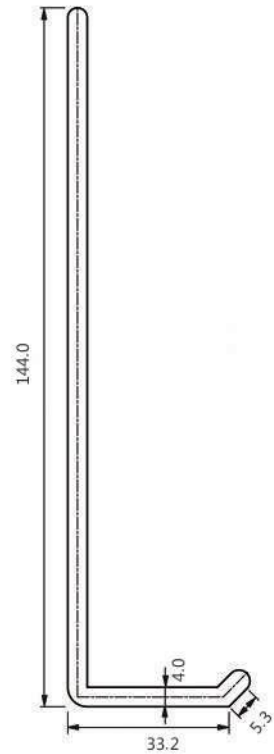

单位: mm

产品型号	颜色	灭菌	包装规格
65-1001	橘色	是	1 个 / 袋, 500 袋 / 箱
65-1010	橘色	是	10 个 / 袋, 50 袋 / 箱

果蝇管



>> 产品特点

- 提供聚苯乙烯 (PS)、聚丙烯 (PP)、K-Resin、高硼硅玻璃材质果蝇管
 - PP: 耐腐蚀, 支持高温高压, 可重复使用, 材质较硬, 坚固耐用, 适用于大多数情况下的果蝇培养
 - PS: 透明度高, 便于观察与监控果蝇的生长发育, 利于光照射入, 适用于对光照有精确要求的实验; 轻便易储存, 价格较低, 高性价比
 - K-Resin: 超高透明度、韧性比较好
 - 高硼硅玻璃: 超高透明度, 表面光滑易于清洁, 材质较硬, 耐热性能强, 能够承受高温, 具有更强的抗断裂性能, 使用更安全
- 提供细口管和粗口管规格, 管身加厚, 耐用性强
- 是一种安全、低成本的玻璃细管替代品
- 提供纸质托盘和塑封袋装包装方式; 纸质托盘更有利于批量操作

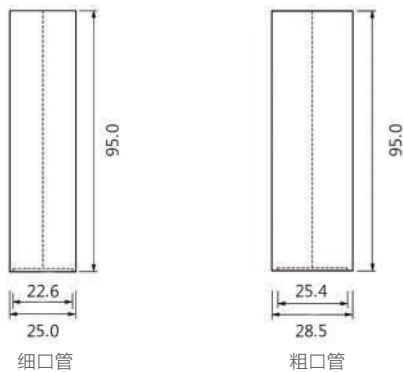

单位: mm

本产品可提供定制服务



产品型号	规格	材质	尺寸 (mm)	包装方式	包装规格	总计
51-0500	细口管	PS	25 x 95	散装	25 / 包, 20 包 / 箱	500
51-0502	细口管	PS	25 x 95	散装	500 个 / 箱	500
51-0510	细口管	PP	25 x 95	散装	25 / 包, 20 包 / 箱	500
51-0520	细口管	K-Resin	25 x 95	散装	25 / 袋, 20 袋 / 箱	500
51-0531	细口管	高硼硅玻璃	24 x 94	散装	50 / 盒, 20 盒 / 箱	1000
51-0800	粗口管	PS	28.5 x 95	散装	25 / 包, 20 包 / 箱	500
51-0810	粗口管	PP	28.5 x 95	散装	25 / 包, 20 包 / 箱	500
51-0820	粗口管	K-Resin	28.5 x 95	散装	25 / 包, 20 包 / 箱	500
51-0501	细口管套装	PS	25 x 95	架装	100 / 架, 5 架 / 箱	500
51-0511	细口管套装	PP	25 x 95	架装	100 / 架, 5 架 / 箱	500
51-0521	细口管套装	K-Resin	25 x 95	架装	100 / 架, 5 架 / 箱	500
51-0801	粗口管套装	PS	28.5 x 95	架装	100 / 架, 5 架 / 箱	500
51-0811	粗口管套装	PP	28.5 x 95	架装	100 / 架, 5 架 / 箱	500
51-0821	粗口管套装	K-Resin	28.5 x 95	架装	100 / 架, 5 架 / 箱	500



>> 产品特点

- 提供聚丙烯（PP）和聚乙烯（PE）材质果蝇瓶
PP: 耐高温高压，耐腐蚀
PE: 性能稳定，对化学物质耐受性较好，不易损坏
- 6oz 方底和 8oz 圆底两种果蝇瓶可供选择
- 材质坚固，便于操作
- 颈口的凹陷设计可防止塞子滑入
- 提供散装和架装两种包装规格

清晰模压刻度

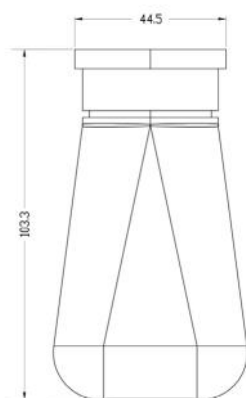

6oz

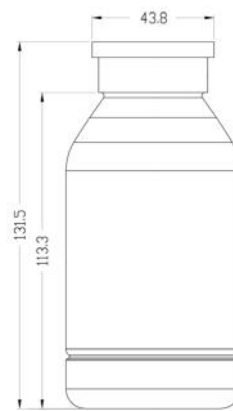

8oz

单位: mm

产品型号	规格	底部	材质	容量	包装方式	包装规格	总计
51-17720	6oz 果蝇瓶	方底	PP	177ml	散装	200 / 包, 1 包 / 箱	200
51-17730	6oz 果蝇瓶	方底	PE	177ml	散装	200 / 包, 1 包 / 箱	200
51-22720	8oz 果蝇瓶	圆底	PP	227ml	散装	100 / 包, 1 包 / 箱	100
51-22730	8oz 果蝇瓶	圆底	PE	227ml	散装	100 / 包, 1 包 / 箱	100
51-17721	6oz 果蝇瓶套装	方底	PP	177ml	架装	25 / 架, 8 架 / 箱	200
51-17731	6oz 果蝇瓶套装	方底	PE	177ml	架装	25 / 架, 8 架 / 箱	200
51-22721	8oz 果蝇瓶套装	圆底	PP	227ml	架装	25 / 架, 4 架 / 箱	100
51-22731	8oz 果蝇瓶套装	圆底	PE	227ml	架装	25 / 架, 4 架 / 箱	100

果蝇塞



>> 产品特点

- 提供泡沫 / 聚氨酯, 高密度海绵, 脱脂棉 + 纤维, 脱脂棉球, 纤维材质果蝇塞
 - 泡沫 / 聚氨酯材质:** 材料密度适中, 形变效果好, 方便操作, 在重复使用和多次移动后仍能保持与管壁的紧密贴合, 高透气性保证果蝇的生长发育
 - 高密度海绵:** 材料致密, 可完全阻挡虫的进入; 软硬适中, 方便实验过程中的操作, 支持高温高压, 不易变形破损, 可重复使用
 - 脱脂棉 + 纤维:** 优异的塑型效果使内部空间紧密, 防止螨虫进入的情况下依旧保证透气性, 性价比低, 推荐一次性使用
 - 脱脂棉球:** 可单个使用, 也可根据需求自制不同尺寸管塞, 大小可控, 使用方便易操作, 不易生虫霉变, 密度大可防止螨虫进入, 推荐一次性使用
 - 纤维材质:** 采用纤维滤芯材料, 可高温高压, 具有高密度的同时使孔隙产生贯通性, 从而保证透气性又可以避免螨虫的进入, 精良的工艺让该产品具有良好的硬度, 可与管壁紧密贴合, 并方便操作
- 最大程度减少磨损和蒸发
- 反复使用和拆卸后保持紧密配合

表面光滑, 便于标记

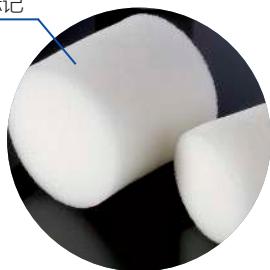

细口管



粗口管



果蝇瓶

产品型号	配合管和瓶	材质	耐高温高压	包装规格
51-0505	细口管	泡沫 / 聚氨酯材质	否	100 / 包, 10 包 / 箱
51-0805	粗口管	泡沫 / 聚氨酯材质	否	100 / 包, 10 包 / 箱
51-17725	果蝇瓶	泡沫 / 聚氨酯材质	否	50 / 包, 10 包 / 箱
51-0515	细口管	高密度海绵	是	100 / 包, 10 包 / 箱
51-0815	粗口管	高密度海绵	是	100 / 包, 10 包 / 箱
51-17735	果蝇瓶	高密度海绵	是	100 / 包, 5 包 / 箱
51-0525	细口管	脱脂棉 + 纤维	否	100 / 包, 10 包 / 箱
51-0825	粗口管	脱脂棉 + 纤维	否	100 / 包, 10 包 / 箱
51-0545	细口管	脱脂棉	否	300 / 包, 10 包 / 箱
51-0535	细口管	纤维	是	100 / 包, 10 包 / 箱
51-0535G	细口玻璃管	纤维	是	100 / 包, 10 包 / 箱
51-0835	粗口管	纤维	是	100 / 包, 10 包 / 箱
51-17745	果蝇瓶塞	纤维	是	100 / 包, 5 包 / 箱

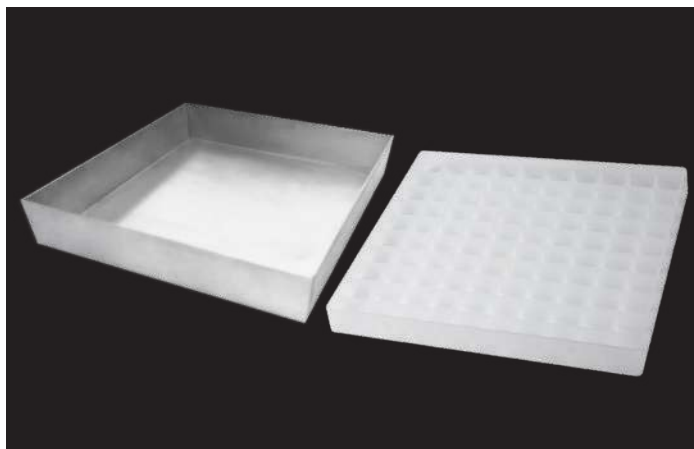

>> 产品特点

- 提供塑料和铝合金材质果蝇托盘
- 适配 Biologix 果蝇管和果蝇瓶
- 51-05010: 塑料托盘用于果蝇细管, 带有 10*10 格挡
- 51-0X210: 铝合金托盘用于果蝇管和果蝇瓶, 没有格挡

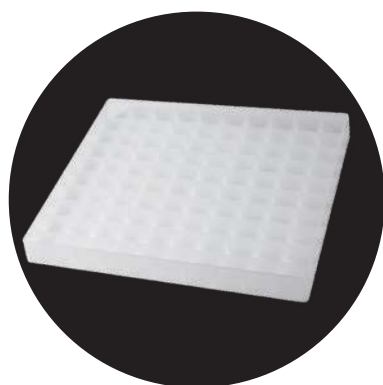

塑料托盘

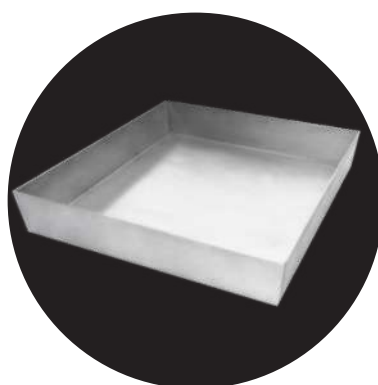

铝合金托盘

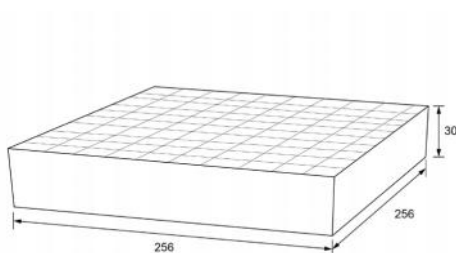

塑料托盘

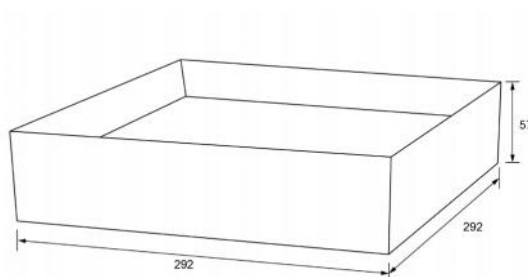

铝合金托盘

单位: mm

产品型号	材质	尺寸 (mm)	包装方式
51-05010	塑料	256 x 256 x 30	2 / 箱
51-0X210	铝合金	292 x 292 x 57	2 / 箱

样本采集和检测系列产品

一次性病毒采样管 & 转运保存培养基



6ml 或 12ml 采集管含有 2ml 或 3ml 培养基。

拭子种类：口拭子或鼻拭子。
培养基种类：灭活款或经典款。



样本采集管



6ml 或 10ml 试管，无介质，可站立。
无菌。

产品型号	容量	灭菌	包装规格	总计
10-9052-RO	6ml	是	1000 管 / 袋, 1000 盖 / 袋	1000 个 / 箱
10-9082-RO	10ml	是	500 管 / 袋, 500 盖 / 袋	500 个 / 箱

一次性采样拭子



可提供口拭子或鼻拭子，独立包装，无菌。
折点：30mm 或 80mm。

一次性唾液样本采集器



装有灭活或未灭活培养基的 10ml 试管。
提供生物危害一次性袋子。
单独包装。

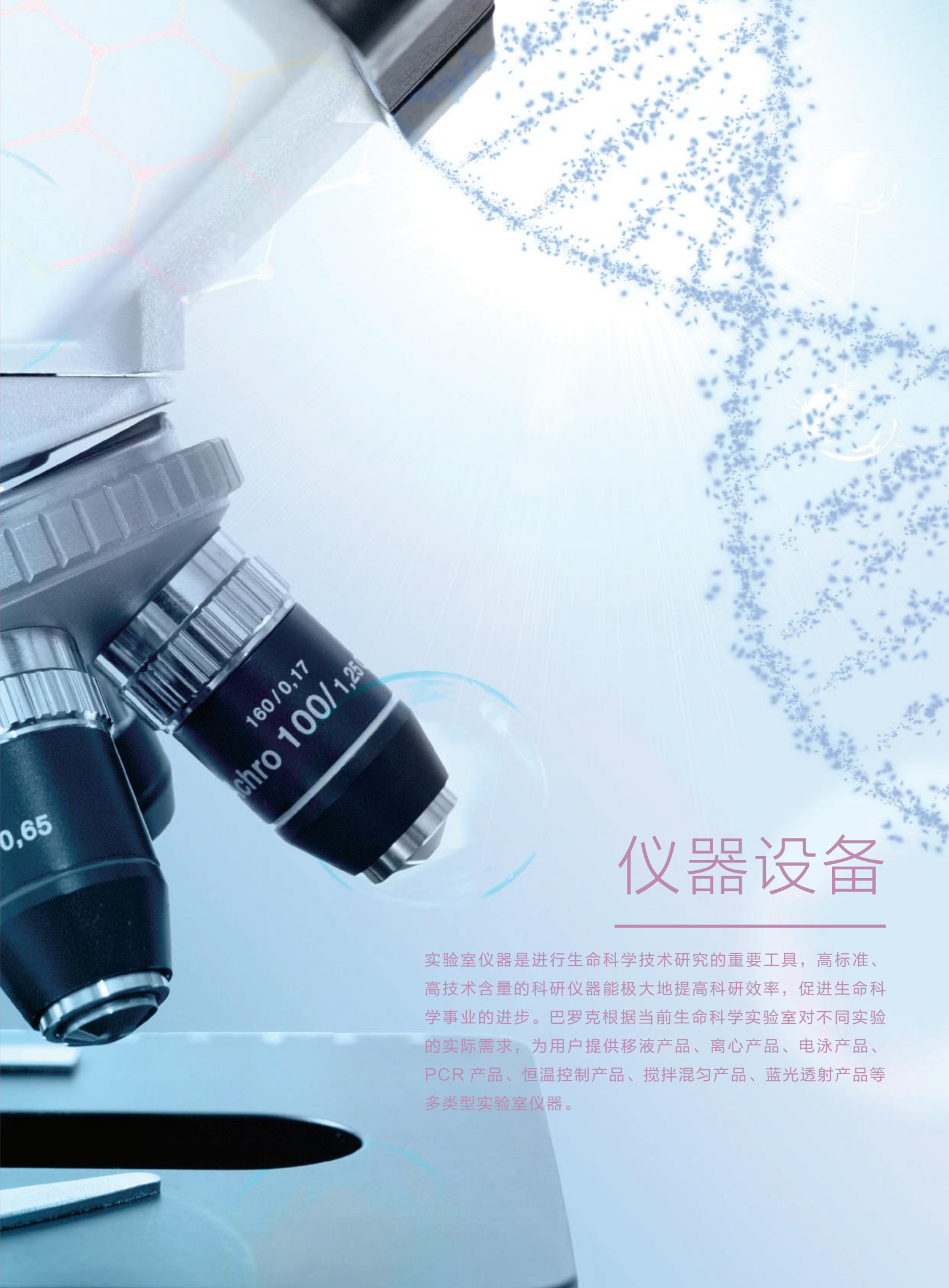

仪器设备

实验室仪器是进行生命科学技术研究的重要工具，高标准、高技术含量的科研仪器能极大地提高科研效率，促进生命科学事业的进步。巴罗克根据当前生命科学实验室对不同实验的实际需求，为用户提供移液产品、离心产品、电泳产品、PCR 产品、恒温控制产品、搅拌混匀产品、蓝光透射产品等多类型实验室仪器。

移液系统



产品特点

- 可调节手动移液器
- 方便单手操作
- 与大多数标准移液器吸头兼容
- 耐强化学腐蚀

线性移液器支架 (01-2306)

- 线性移液器支架可同时放置最多 6 支单道或多道移液器

MicroPette Plus 手动移液器

- 可整支高温高压消毒
- 提供 8 道和 12 道规格的多道移液器

Top 手动移液器

- 下半支可高温高压消毒

Hipette 全消毒手动移液器

- 可整支高温高压灭菌，超轻机身，精确移液



01-2306

产品型号	产品名称	道数	量程	增量
01-2515	Hipette 全消毒手动移液器	1	500-5000 μ L	5 μ L
01-2521	Hipette 全消毒手动移液器	1	1000-10000 μ L	10 μ L
01-2001	Top 手动移液器	1	0.5-10 μ L	0.1 μ L
01-2022	Top 手动移液器	1	2-20 μ L	0.5 μ L
01-2055	Top 手动移液器	1	5-50 μ L	0.5 μ L
01-2004	Top 手动移液器	1	10-100 μ L	1 μ L
01-2002	Top 手动移液器	1	20-200 μ L	1 μ L
01-2010	Top 手动移液器	1	100-1000 μ L	5 μ L
01-2500	Top 手动移液器	1	500-5000 μ L	5 μ L
01-2000	Top 手动移液器	1	1-10mL	10 μ L
01-2101	MicroPette Plus 手动移液器	1	0.5-10 μ L	0.1 μ L
01-2104	MicroPette Plus 手动移液器	1	10-100 μ L	1 μ L
01-2102	MicroPette Plus 手动移液器	1	20-200 μ L	1 μ L
01-2110	MicroPette Plus 手动移液器	1	100-1000 μ L	5 μ L
01-2105	MicroPette Plus 手动移液器	1	500-5000 μ L	50 μ L
01-2112	MicroPette Plus 手动移液器	1	0.1-2.5 μ L	0.05 μ L
01-2122	MicroPette Plus 手动移液器	1	2-20 μ L	0.5 μ L
01-2155	MicroPette Plus 手动移液器	1	5-50 μ L	0.5 μ L
01-2801	MicroPette Plus 手动移液器	8	0.5-10 μ L	0.1 μ L
01-2805	MicroPette Plus 手动移液器	8	5-50 μ L	0.5 μ L
01-2810	MicroPette Plus 手动移液器	8	10-100 μ L	1 μ L
01-2830	MicroPette Plus 手动移液器	8	50-300 μ L	5 μ L
01-2210	MicroPette Plus 手动移液器	12	0.5-10 μ L	0.1 μ L
01-2250	MicroPette Plus 手动移液器	12	5-50 μ L	0.5 μ L
01-2230	MicroPette Plus 手动移液器	12	50-300 μ L	5 μ L



dPette 数码电子移液器

产品特点

- 超宽范围的可编程移液容量
- 高品质步进电机驱动，使得移液更加准确可靠
- 大容量锂聚合物电池
- 吸液与排液分别支持 3 挡速度可调
- 分别支持座充和线充两种充电方式
- 活塞部分零件支持灭菌处理

*X stands for a different plug: 1- US Plug; 4- EURO Plug; 5-UK Plug

产品型号	道数	量程	增量
01-241X	1	0.5-10µL	0.01µL
01-242X	1	5-50µL	0.1µL
01-243X	1	30-300µL	1µL
01-244X	1	100-1000µL	5µL



Levo ME 大容量电动移液器

产品特点

- 小巧轻便，适合单手操作
- 适配市面上常见的各种 0.1 – 100ml 容量的玻璃和塑料移液管
- 可以任意调节工作速度
- 可以适配疏水性高温灭菌滤膜，防止倒吸对设备的损害
- 高品质泵机保证移液工作精准可靠

产品型号	产品名称	吸液速度	电池	电池工作时间	移液管种类
01-2213	Levo ME	吸取 25ml 纯水 <7 秒	锂电池	可以间歇性正常使用至少 8 小时	0.1 – 100ml 玻璃和塑料移液管， Pasteur 移液管



Levo Plus 大容量电动移液器

产品特点

- 移液操作简单、高效，单手轻松控制
- 适用 0.1 – 100mL 移液管
- 可更换的锂电池使用时间长，可间歇工作 8 小时，充电时间 2 – 3 小时
- 液晶大显示屏显示 6 个速度档和电量信息
- 指尖控制的吸液和分液按钮，保证了移液的准确性

产品型号	产品名称	吸液速度	电池	电池工作时间	移液管种类
01-2203	Levo Plus	25ml<5s(6 level)	锂电池	可以间歇性正常使用至少 8 小时	0.1 – 100ml 玻璃和塑料移液管， Pasteur 移液管

收集装置



SAFEVAC 真空吸液器

产品特点

- 宽域可调节真空度，轻松应对每一项工作
- 高品质自锁插头，安装简单，安全可靠
- 液面探测系统保证收集容器始终保持在安全范围内
- 收集瓶和吸嘴可以承受高温高压灭菌

产品型号	真空度调节范围	抽气速率 L/min (air)	尺寸 [WxDxH]	重量	输入电压	收集瓶容积 [L]
01-2703	0 - 600 mbar	15 l/min	180 x 240 x 450mm	3 kg	100 - 240 VAC, 50 / 60 Hz	4L
01-2723	0 - 500 mbar	15 l/min	180 x 240 x 340mm	2.8 kg	100 - 240 VAC, 50 / 60 Hz	2L



安全收集装置

产品特点

- 连接式安全收集装置：可连接各品牌液相设备
 倾倒式安全收集装置：标配带盖阀门漏斗
- 严密的密封性测试
- 标配高效过滤器带快速接口
- 可选配液位报警器

产品型号	名称	描述	包装
05-2720	连接式安全收集装置	20L 内覆膜安全桶一个，内外盖各一个，液相连接头一套，过滤器快速接头一套，无机或有机过滤器一个	1套 / 箱
05-2721	倾倒式安全收集装置	20L 内覆膜安全桶一个，内外盖各一个，带盖废液漏斗一个，过滤器快速接头一套，无机或有机过滤器一个	1套 / 箱
05-2791	高效过滤器	无机化学品过滤器	1个 / 箱
05-2792	高效过滤器	有机化学品过滤器	1个 / 箱
05-2793	液位报警器	接触式液位报警	1个 / 箱
05-2794	实验室智能管理系统	数据管理和分析	1套
05-2797	液体承载车 (标准型)	调整大小，推车和托盘各一个	1套 / 箱
05-2798	液体承载车 (智能型)	可调整大小，推车和托盘各一个，机架智能模块	1套 / 箱

可调式混匀仪



产品特点

- 新型漩涡混匀器，适合短时间（点动）或长时间连续工作
- 最大转速 2500 rpm，无级调速
- 偏心球轴承设计，振动头安装方便
- 有多种振动头适配器可供选择（可用于 Eppendorf 管等）
- 硅制底座，外形小巧，超强防震，适合高速工作
- 产品稳固可靠，可选配真空吸盘脚

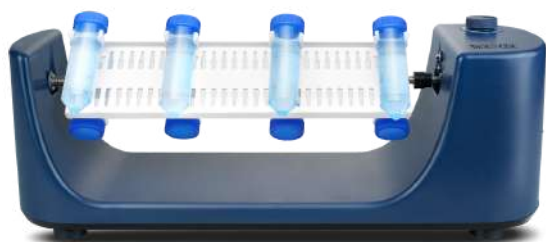

标准型长轴旋转混匀仪 01-1303



标准型圆盘旋转混匀仪 01-1203

旋转混匀仪

产品特点

- 可调转速，转速范围：0 - 80rpm
- 设计紧凑，可放置于培养箱中使用
- 3 种规格的管夹可自由组合
- 适用于 1.5mL，15mL，50mL 离心管

产品型号	类型	速度范围 [rpm]	操作方式	电压 [V]	功率 [W]
01-1103	可调式混匀仪	0 - 2500	触摸操作 / 连续	110 - 120 / 220 - 230	60
01-1203	旋转混匀仪	0 - 80	连续	100-240	20
01-1303	旋转混匀仪	0 - 80	连续	100-240	20

摇床

多功能圆周脱色摇床



01-624X 01-623X

产品特点

- 双 LCD 屏，分别显示时间和速度
- 结构紧凑占地小
- 摇床振荡平稳均匀
- 01-624X 最大载重量为 7.5kg（包括夹具），振荡速度 100 – 500 rpm；01-623X 最大载重量为 2.5kg（包括夹具），振荡速度 100 – 800rpm
- 连续或者定时运行模式
- 直流无刷电机免维护
- 具有安全转速保护功能
- 多种托架和夹具可选
- 通过 RS232 接口连接电脑传输数据
- 专用的 ShakerPC 软件下载，可实现在电脑中对仪器参数的设定及工作曲线的实时显示

产品型号	周转直径	转速范围	转速显示	电机类型	外壳防护等级	电压
01-6243	10mm	100 – 500rpm	LCD	直流无刷电机	IP21	100 – 240V, 50 / 60Hz
01-6233	4mm	100 – 800rpm	LCD	直流无刷电机	IP20	100 – 240V, 50 / 60Hz

* 联系我们获取定制产品信息

智能脱色摇床



产品特点

- 双屏显示，分别显示时间和速度
- 结构紧凑占地小
- 摇床震荡平稳均匀
- 重量 3.1kg，转速 40 – 200rpm
- 定时和连续运转两种工作模式可切换
- 直流无刷电机免维护
- 具有安全转速保护功能

产品型号	周转直径	转速范围	转速显示	电机类型	外壳防护等级	电压
01-6213A	20mm	40 – 200rpm	LED	直流无刷电机	IP21	

* 联系我们获取定制产品信息

大型多功能往复脱色摇床



01-614X

产品特点

- 线性往复振荡运动
- 最大载重量为 7.5kg
- 双 LCD 屏，分别显示时间和速度
- 转速可调，100 – 350rpm
- 直流无刷电机免维护
- 具有安全转速保护功能
- 多种托架和夹具可选

产品型号	振幅	转速范围	转速显示	电机类型	外壳防护等级	电压
01-6143	10mm	100 – 350rpm	LCD	直流无刷电机	IP21	100 – 240V, 50 / 60Hz

* 联系我们获取定制产品信息

智能 / 多功能往复脱色摇床



01-612XA



01-613X

产品特点

- 线性往复振荡运动
- 最大载重量为 2.5kg (包括夹具)
- 双 LCD 屏，分别显示时间和速度
- 转速可调，100 – 350rpm
- 直流无刷电机免维护
- 具有安全转速保护功能
- 多种托架和夹具可选

产品型号	振幅	转速范围	转速显示	电机类型	外壳防护等级	电压
01-6133	4mm	100 – 350rpm	LCD	直流无刷电机	IP21	100 – 240V, 50 / 60Hz
01-6123A	20mm	40 – 200rpm	LED	直流无刷电机	IP20	100 – 240V, 50 / 60Hz

* 联系我们获取定制产品信息



01-634X



01-631XA

大型多功能转移翘板摇床 智能转移脱色摇床

产品特点

- 选用高效直流电机进行驱动，运行安静、平稳，使用寿命长
- LCD 数字控制时间与速度，控制更加精确（01-634X）
- LED 数字显示速度和时间，方便读取与操作（01-631XA）
- 支持定时和连续两种工作模式
- 定时范围：1min - 99h59min
- 01-634X 支持多种托架和夹具可选，用途广泛
- 01-631XA 固定托盘结构

产品型号	倾斜角度	转速范围	转速显示	电机类型	外壳防护等级	电压
01-6343	9°	10 - 70rpm	LCD	直流电机	IP21	100 - 240V, 50 / 60Hz
01-6313A	7°	10 - 80rpm	LED	直流电机	IP21	100 - 240V, 50 / 60Hz

* 联系我们获取定制产品信息



01-654X



01-641XA

大型多功能万向脱色摇床 智能 3D 摇床

产品特点

- 三维摇动，倾斜角度 9°
- 最大承重 5kg（包括夹具）
- 速度范围：10 – 70rpm
- 双 LCD 屏可同时分别显示转速和定时
- 可以放进培养箱使用
- 多种夹具可选

产品型号	倾斜角度	转速范围	转速显示	电机类型	外壳防护等级	电压
01-6543	9°	10 – 70rpm	LCD	直流电机	IP21	100 – 240V, 50 / 60Hz
01-6413A	10°	10 – 80rpm	LED	直流无刷电机	IP20	100 – 240V, 50 / 60Hz

* 联系我们获取定制产品信息

PCR 系统



梯度 PCR 仪

产品特点

- 全新的 UI 用户界面，图形化菜单简单易用，彩色触摸面板，更易于客户编辑程序
- 采用先进的热梯度技术，高性能 Peltier 和独立加热段，可提高温度控制
- 辅助加热机制可消除“边缘效应”并提高温度均匀性，辐射温度设置可在单次运行中轻松优化温度
- 一键快速孵育功能，满足变性、酶切 / 酶联、ELISA 等实验需要
- 内置 WIFI 模块，用电脑上位机通过局域网连接，可实现一机同时控制多台 PCR 仪的操作

产品型号	类型	温度范围 [°C]	显示精度 [°C]	最大变温速率 [°C /s]	梯度范围 [°C]	梯度跨度 [°C]
01-7303	梯度 PCR 仪	0-105	0.1	5°C / sec	30-105	1-42



掌上离心机

产品特点

- 翻盖开关功能，合盖即转，开盖即停，加减速操作方便
- 转子适配微型离心管、PCR管和PCR八连管
- 运行安静：噪音 ≤ 45 dB

产品型号	类型	最高转速 [rpm]	最大相对离心力 [$\times g$]	转子容量
01-8003	掌上离心机	7000	2680	0.2 / 0.5 / 1.5 / 2.0mL $\times 8$ 离心管 0.2mL $\times 16$ PCR管或者 0.2mL PCR8 排管 $\times 2$

台式高速微量小型离心机



产品特点

- 强力直流无刷电机免维护，驱动迅速，轻松加速到设定转速
- 适配多种规格离心管：当与转子适配器联用时，高强度塑料转子均可适用 0.2mL、0.5mL、1.5mL 和 2mL 离心管，一个转子，多种用途

性能指标

01-8213 含 01-8291 塑料转子套装

- 塑料转子，负载轻，低噪音，升降速度快，省电，转动惯量小，安全

产品型号	类型	最高转速 [rpm]	最大相对离心力 [$\times g$]	转子容量	转速精度 [rpm]	温度范围 [$^{\circ}C$]
01-8213	台式高速微量小型离心机	15000rpm (500 - 15000rpm), 步长: 100rpm	15100 $\times g$, 步长: 100 $\times g$	0.2ml / 0.5ml / 1.5ml / 2.0ml $\times 12$	± 20	N / A

离心系统



台式高速微量离心机

产品特点

- 生物安全转子，国内首家通过生物密封认证，在离心过程中不会因样品泄露造成微生物污染，确保生物安全
- 高强度铝合金转子，可耐受高温高压灭菌，无限次使用寿命
- 4种转子可选，一机多用，当与转子适配器联合使用时，广泛适配容量 0.2mL、0.5mL、1.5mL、2mL 和 5mL 离心管以及 PCR 排管

产品型号	类型	最高转速 [rpm]	最大相对离心力 [$\times g$]	转子容量	转速精度 [rpm]	温度范围 [$^{\circ}C$]
01-8303	台式高速微量离心机	15000rpm (200 - 15000rpm), 步长: 10rpm	21380 $\times g$, 步长: 10 $\times g$	5ml \times 18; 0.2ml/0.5ml/1.5ml/2ml \times 24; 0.5ml \times 36; PCR8 \times 4	± 20	N / A

*3 代表不同的插头: 1- 美标; 4- 欧标; 5- 英标

高速冷冻型微量台式离心机

产品特点

- 电机锁吸附设计，单手即可关闭离心机腔门
- 静态制冷，离心机盖门关闭状态下，只要设定温度低于环境温度，压缩机即自动启动制冷
- 离心完毕后，声音提示，上盖关闭保持腔内温度
- 采用先进的 R290 无氟冷媒，低碳环保
- 最高转速运行状态仍可保持 4 $^{\circ}C$
- 可根据实验需求存储 9 个程序
- 生物安全转子，三层密封，保证生物安全
- 高强度铝合金转子，可耐受无数次高温高压灭菌
- 5 种转子可选，广泛适配容量 0.2mL、0.5mL、1.5mL、2mL 和 5mL 离心管以及 PCR 排管
- 外置冷凝水槽防止冷凝水聚集在离心腔内。



吸附门锁设计，
单手即可关闭腔门



超强制冷能力
压缩机

清晰 LCD 大显示屏，直观显示参数设置

直观的参数按键和功能旋钮，操作简单

产品型号	类型	最高转速 [rpm]	最大相对离心力 [$\times g$]	转子容量	温度设定范围
01-8323	高速冷冻型微量台式离心机	15000rpm (200 - 15000rpm) 步长: 100rpm	21380 $\times g$, 步长: 10 $\times g$	1.5/2mL \times 24, 0.5mL \times 36, PCR8 \times 4, 5mL \times 12, 5mL \times 18	-20 $^{\circ}C$ - 40 $^{\circ}C$



临床低速离心机

产品特点

- 最高转速 4000rpm
- 转速和离心力可切换显示
- 最大容量 50ml × 4；适配 3 - 10ml 不同尺寸采血管和 2 / 1.5ml 离心管，兼容水平转子和角转子两种类型，满足不同实验需求
- 预设 3 个常用程序，一键调用节省时间
- 运行状态及故障信息提醒
- 免维护直流无刷电机，寿命长
- 噪音 ≤ 62dB(A)
- 功率：单相，100V - 240V，50Hz / 60Hz



临床低速离心机

产品特点

- 最高转速 4000rpm
- 预设 3 个常用程序，一键调用
- 运行状态及故障信息提醒
- 免维护直流无刷电机，寿命长
- 噪音 ≤ 60dB(A)
- 功率：单相，100V - 240V，50Hz / 60Hz

产品型号	类型	转速范围	最大相对离心力	转子	转速精度
01-8603	临床低速离心机	500 - 4000rpm 步进：100rpm	2500 × g	水平转子 6 × 15ml； 水平转子 4 × 50ml； 角转子 24 × 15ml； 角转子 12 × 10ml/8 × 15ml	± 100rpm
01-8703	临床低速离心机	300 - 4000rpm 步进：100rpm	1900 × g	角转子 8 × 15ml (标配) 角转子 10ml × 12	± 100rpm

恒温控制系统



金属浴

产品特点

- 温度控制范围可以从实际温度到最高 120℃
- 支持计时和控制功能
- 多种承载模块类型支持
- 支持过热保护
- 提供 7 种不同加热块，适配标准型离心管、PCR 管 / 板

产品型号	类型	特点	温度精准度 [°C, at 20-45°C]	最高耐受温度 [°C]	最大加热速率 [°C /min]
01-9103	金属浴	加热	± 0.5	140 °C	5.5



恒温金属浴

产品特点

- 出色的温度调整范围，25-110℃
- 温度（20 - 45℃）最大精准度 ±0.5℃
- 多种承载模块可挑选
- 支持程序编辑和存储
- 提供 1 - 96 不同孔位承载模块，适配标准类型离心管、PCR 管 / 板

产品型号	类型	特点	温度控制范围 [°C]	温度均一性 [°C, at 20 - 45°C]	最大加热速率 [°C /min]
01-9203	恒温金属浴	加热、制冷	最低：低于室温 25°C 最高：110 °C	± 0.5	5.5



恒温振荡金属浴

产品特点

- 出色的温度控制系统。室温下，能够对 15 - 100℃ 的温度范围进行精准控制
- 20 - 45℃ 最大温度精准度为 ±0.5℃
- 最高转速 1500 rpm(不同模块会有变动)
- 多种承载模块选择
- 支持程序编辑和存储
- 提供 1-96 不同孔位承载模块，适配标准类型离心管、PCR 管 / 板

产品型号	类型	特点	温度控制范围 [°C]	最大加热速率 [°C /min]	最大制冷速率 [°C /min]	调速范围 [rpm]
01-9303	恒温振荡金属浴	加热、制冷、混匀	最低：低于室温 15°C 最高：100°C	5.5	5°C (100°C至室温)	200 - 1500

金属浴

产品特点

- 温度控制范围从室温到 105°C /150°C
- 内置过温保护功能，安全稳定
- USB 接口可追溯历史数据
- 达到设定温度和设定时间有声音提醒功能
- 配备保护盖，更好控温，防止污染
- 旋钮方便操作



产品型号	类型	温度设定范围 [°C]	温度控制精度 [°C]	加热功率 [w]	工作温度 [°C]
01-9003	金属浴	25 ~ 105	25-90: ±0.3 90-105: ±0.6	100	+10 ~ 40
01-9A03	金属浴	25 ~ 105	25-90: ±0.3 90-105: ±0.6	200	+10 ~ 40
01-9503	金属浴	25 ~ 150	25-90: ±0.3 90-150: ±0.6	100	+10 ~ 40
01-9603	金属浴	25 ~ 150	25-90: ±0.3 90-150: ±0.6	200	+10 ~ 40



Mini 金属浴

产品特点

- 体积小，方便携带
- LCD 显示屏显示温度和时间，精确控温
- 可更换不同容量模块类型
- 支持快速校准模式
- 内置过温保护功能，安全稳定
- Mini 01-9703 带有热盖保温功能，防止冷凝水产生

产品型号	类型	温度设定范围 [°C]	温度控制精度 [°C]
01-9703	Mini 金属浴	0 ~ 100	± 0.5
01-9803	Mini 金属浴	0 ~ 100	± 0.5
01-9903	Mini 金属浴	25 ~ 100	± 0.5

电泳系统



可同时提供 2 组电极输出



可同时提供 4 组电极输出

300V 电源

产品特点

- 多重安全防护设计，使用安全：空载检测技术、安全屏蔽型插头与插孔、漏电检测技术、过温保护以及电流电压突变检测、过电流 / 电压检测设计等
- 设计紧凑，操作方便

产品型号	产品类型	输出电压 / 增量 [V]	输出电流 / 增量 [mA]	最大功率 [W]
03-1300	迷你型 300V 电源	10 – 300 / 1	10 – 400 / 1	60
03-2310	300V 电源	5 – 300 / 1	1 – 700 / 1	150

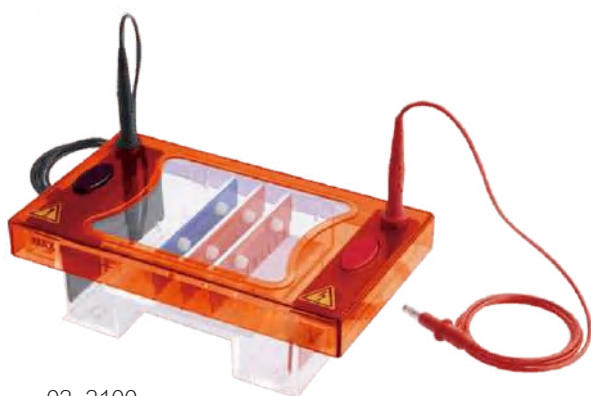

03-3100

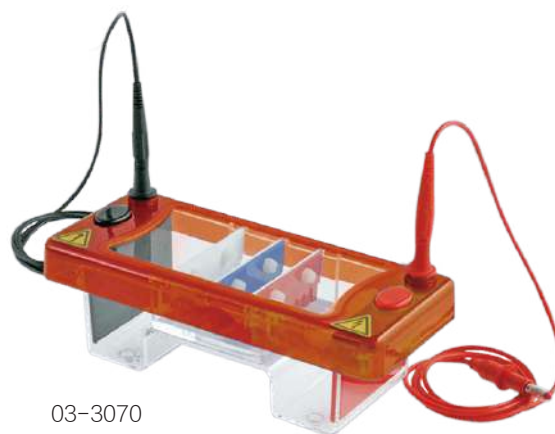

03-3070

电泳槽

产品特点

- 一体塑造成型，防漏耐用
- 标配 2 个托盘，赠送多个制胶齿梳
- 凝胶易放置，加样精确简单

产品型号	槽体尺寸 [W x L x H]	凝胶尺寸 (mm)	最大样品数 (mm)		快速制胶
03-3070	210 x 90 x 90mm	70 x 70, 70 x 100	32 个, 70 x 70mm	64 个, 70 x 100mm	采用制胶配件组
03-3100	220 x 125 x 90mm	100 x 70, 100 x 100	50 个, 100 x 70mm	100 个, 100 x 100mm	采用制胶配件组

高强度的 LED 蓝光，特别适合与安全性染料搭配使用，它不仅提供安全的光源做为观察用，亦能让您精确的切胶。轻薄轻巧的设计，便于移动及个人使用。



迷你蓝光透射仪

产品特点

- 体积轻巧，便于携带
- 铝合金外壳设计
- 散热性良好
- 节能产品
- 470 纳米的蓝光安全对人体及环境无害
- 分离式滤光片设计
- 机体更薄，重量更轻
- 可使用配件进行手机记录实验结果

产品型号	蓝光波长 [nm]	观察仪底座设计	材质	电源变压器	电源变压器 滤片可视尺寸 [mm]
03-6210	470	平板	铝合金	12VDC / 5A, 60W Ma3	153 x 153mm

搅拌器



Classic 磁力搅拌器

产品特点

- 高性能无刷直流电机驱动器
- 强大的稀土永磁耦合技术
- 300 到 2000rpm 实现无级调速
- 超静音与振动保护设计
- PET 盖顶板提供优良的耐化学性腐蚀



FlatSpin 超薄磁力搅拌器

产品特点

- 具有正反转功能，搅拌更均匀
- 化学防腐蚀性外壳
- 平稳防滑



LED 数显加热型磁力搅拌器

产品特点

- 精密的数字控制系统
- ABS 外壳阻燃、耐弱酸碱等抗化学腐蚀
- 不锈钢陶瓷涂层工作盘，具有良好的加热均一性和耐化学腐蚀能力
- 安全警示功能：停止加热后，盘面达到 50℃后自动高温警报



EcoStir 方盘磁力搅拌器

产品特点

- 设计紧凑，方便携带，支持 12V 车载电源；
- 大尺寸方盘，提供 1.5L 强大搅拌力；
- 标配支架适配 PH 或其他类型传感器；
- 标准 PET 覆膜极耐化学腐蚀；
- 直流无刷电机免维护；
- 额外附送彩色贴纸随心贴。

产品型号	类型	工作盘尺寸 [mm]	输入功率 [W]	电机输入功率 [W]	最大搅拌量 [L, H ₂ O]	转速范围 [rpm]	安全温度 [°C]
01-3303	EcoStir 方盘磁力搅拌器	Φ 120	7.2	1.2	1.5L	300 - 2000	/
01-3203	FlatSpin 超薄磁力搅拌器	Φ 90	5	3	0.8L	15 - 1500	/
01-3103	LED 数显加热型磁力搅拌器	Φ 135	5	3	3L	200 - 1500	320
01-3303A	Classic 磁力搅拌器	120 x 115	7.2	1.2	1.5L	300 - 2000	/

加热型磁力搅拌器 -340°C

产品特点

- 配置直流无刷电机，免维护
- 数字控温，最高温度可达 340°C
- 搅拌速度可达 1500rpm
- 不锈钢陶瓷涂层工作盘极耐化学腐蚀
- 安全回路设计提供过热保护
- 有多种附件相适配



01-3403

产品型号	类型	工作盘尺寸 [mm]	输入功率 [W]	电机输入功率 [W]	最大搅拌量 [L, H ₂ O]	转速范围 [rpm]	安全温度 [°C]
01-3403	LCD 数控定时加热型磁力搅拌器	Φ 135mm (5 inch)	18W	10W	20L	100 - 1500rpm resolution ±1rpm	420°C
01-3413	LCD 数控加热型磁力搅拌器	Φ 135mm (5 inch)	18W	10W	20L	100 - 1500rpm resolution ±1rpm	420°C
01-3433	标准加热型磁力搅拌器	Φ 135mm (5 inch)	18W	10W	20L	0 - 1500rpm	420°C
01-3443	标准型磁力搅拌器	Φ 135mm (5 inch)	18W	10W	20L	0 - 1500rpm	/

加热型磁力搅拌器 -550°C

产品特点

- 进口玻璃陶瓷盘面，美观、耐高温和耐化学腐蚀性能出色
- 铝合金外壳散热性能好
- 塑表面耐化学腐蚀
- LED 和 LCD 显示设置温度和实际样品温度
- 转速范围广，从 0 至 1500rpm
- 加热温度高达 550°C
- 关机后，如工作盘温度超过 50°C，警示灯仍持续闪烁，保障操作安全



01-3503

产品型号	类型	工作盘尺寸 [mm]	最大搅拌量 [L, H ₂ O]	转速范围 [rpm]	电机类型	材质
01-3503	LCD 数控加热型磁力搅拌器	184 x 184mm (7 inch)	20L	100 - 1500rpm resolution ± 1rpm	直流无刷电机	玻璃陶瓷盘面
01-3513	LED 数显加热型磁力搅拌器	184 x 184mm (7 inch)	10L	0-1500rpm	罩极电机	玻璃陶瓷盘面
01-3523	LED 数显加热型磁力搅拌器	184 x 184mm (7 inch)	/	/	/	玻璃陶瓷盘面
01-3533	标准型磁力搅拌器	184 x 184mm (7 inch)	10L	0-1500rpm	罩极电机	玻璃陶瓷盘面

搅拌器

多道（加热）磁力搅拌器

产品特点

- 最高加热温度 120℃
- 高效的多道磁力搅拌器，10 个搅拌位点，有效利用实验室空间
- 内置温度控制板，加热板温度分布均匀
- 搅拌子同步运转，提供样品绝对相同的反应条件
- 电机无级调速，设置方便灵敏
- 直流无刷电机驱动，有效降低转速噪声，免维护
- 不锈钢覆硅树脂脂薄膜盘面，防滑抗腐蚀



01-3623

产品型号	类型	工作盘尺寸 [mm]	输入功率 [W]	电机输入功率 [W]	最大搅拌量 [L, H ₂ O]	转速范围 [rpm]	安全温度 [°C]
01-3613	标准型磁力搅拌器	180 × 450mm	12W	4W	0.4L310	0 – 1100rpm	/
01-3623	加热型磁力搅拌器	180 × 450mm	12W	4W	0.4L310	0 – 1100rpm	140℃

数控顶置式电子搅拌器

产品特点

- 直流无刷电机，寿命长，免维护
- 搅拌桨“穿顶式”设计，方便容器更换
- 自锁式手紧钻夹头，免辅助工具，操作方便快捷
- 具有喷溅和过载保护等安全功能
- LCD / LED 显示转速设定值和真实值并可切换显示扭矩 / 时间



01-3733

产品型号	类型	最大扭矩	输入功率 [W]	电机输入功率 [W]	最大搅拌量 [L, H ₂ O]	转速范围 [rpm]	最大粘度
01-3703	LCD	60N · cm	120W	100W	40L	50 ~ 2200rpm	50000mPa · s
01-3713	LCD	40N · cm	60W	50W	20L	50 ~ 2200rpm	10000mPa · s
01-3723	LED	60N · cm	120W	100W	40L	50 ~ 2200rpm	50000mPa · s
01-3733	LED	40N · cm	60W	50W	20L	50 ~ 2200rpm	10000mPa · s



01-5103 & 01-5203 & 01-5403



专利技术冷凝器，冷凝面积 1700 cm²



马达升降



超大 LCD 数字显示屏



双层改性 PTFE 高弹性密封圈和压簧设计

数控旋转蒸发仪

产品特点

- 超大 LCD 数字显示屏可同时显示温度、转速和定时信息
- 转速范围 20 - 280 rpm
- 5L 水、油浴两用加热锅，加热温度可达 180℃，水、油浴两种加热模式切换方便
- 微处理器精确控制加热锅温度，具有过温保护功能
- 专利技术冷凝器，回收率高，冷凝效果出色
- 双层改性 PTFE 高弹性密封圈和压簧设计，超强密封性，耐高温和耐腐蚀、经久耐用
- 马达升降（行程 150 mm），具有安全停止功能，意外断电时，马达将蒸发瓶自动提升至加热锅以上位置
- 蒸发瓶带推出器，方便拆卸
- 具有定时和正反转功能
- USB 接口，外接电脑控制仪器并记录转速，温度数据

产品型号	转速范围 [rpm]	显示屏	温度范围	精准度控制	时间设置范围
01-5103 & 01-5203 & 01-5403	20 - 280rpm	LCD	室温 ~ 180℃	水：±1℃ 油：±3℃	1 - 999min

电子分析天平

按键式电子分析天平

产品特点

- 黑色背光 120*55mm 液晶屏
- 电磁平衡传感器
- 外部 / 内部校准, 2 种校准模式
- 4 级防震
- 计数功能
- 支持 PC 连接、可选无线蓝牙打印
- 四面防静电涂层玻璃防风罩, 屏蔽外界静电干扰



产品型号	称量范围	校准方式	可读性	秤盘尺寸	尺寸 / 重量
01-BE2004E3	0 - 200g	外部校准	0.1mg	Φ85mm	350 x 215 x 340mm / 8KG
01-BE2204E3	0 - 220g	外部校准	0.1mg	Φ85mm	350 x 215 x 340mm / 8KG
01-BE2004N3	0 - 200g	内部校准	0.1mg	Φ85mm	350 x 215 x 340mm / 8KG
01-BE2204N3	0 - 220g	内部校准	0.1mg	Φ85mm	350 x 215 x 340mm / 8KG

标准配件

校准砝码 (用于外部校准)、适配器、手册、防尘罩

触摸屏电子分析天平

产品特点

- 4.3 英寸彩色触摸屏
- 仪器含有称重、零件计数、百分比称重、校验称重、动物称重、密度称重等多种模式称量, 满足不同客户的需求, 操作简单, 准确度高
- 外部 / 内部校准, 2 种校准模式
- 支持 PC 连接、可选无线蓝牙打印
- 采用亚克力材质密封式弧形罩, 外形美观, 使用方便



产品型号	称量范围	校准方式	可读性	秤盘尺寸	尺寸 / 重量
01-BD204E3	0 - 200g	外部校准	0.1mg	Φ85mm	350 x 215 x 340mm / 8KG
01-BD224E3	0 - 220g	外部校准	0.1mg	Φ85mm	350 x 215 x 340mm / 8KG
01-BD204N3	0 - 200g	内部校准	0.1mg	Φ85mm	350 x 215 x 340mm / 8KG
01-BD224N3	0 - 220g	内部校准	0.1mg	Φ85mm	350 x 215 x 340mm / 8KG
01-BD203E3	0 - 200g	外部校准	1mg	Φ85mm	350 x 215 x 340mm / 8KG
01-BD263E3	0 - 260g	外部校准	1mg	Φ85mm	350 x 215 x 340mm / 8KG
01-BD203N3	0 - 200g	内部校准	1mg	Φ85mm	350 x 215 x 340mm / 8KG
01-BD263N3	0 - 260g	内部校准	1mg	Φ85mm	350 x 215 x 340mm / 8KG

* 联系我们获取定制产品信息。

便携式 PH 计

产品特点

- 大液晶屏，白色背光可控
- 内置微处理器芯片，具有自动校准、ATC、数据存储、功能设置、自动诊断、自动关机、欠压提示等功能
- 自动识别 25 种缓冲溶液，支持欧美标、NIST 标和国标三种模式
- 支持 1、2、3 点校准
- 配电导率电极 (K=1)，可满足 $0.5 \mu\text{S}/\text{cm} - 200\text{mS}/\text{cm}$ 范围内的测量精度要求
- 可在电导率、TDS、盐度和电阻率之间切换
- 对 TDS 和盐度进行多项式计算，保证满量程的转换精度
- 可自动识别 8 种电导率标准溶液，支持欧美标和国标两种模式



产品型号	PH			mV			电导率				
	测量范围	分辨率	精确度	测量范围	分辨率	精确度	测量范围	分辨率	精确度	温度补偿范围	电极常数
01-MP611							/	/	/	/	/
01-MP613	(-2.00 ~ 19.99) pH	0.1 / 0.01 pH	仪表: $\pm 0.01\text{pH}$ 总体: $\pm 0.02\text{pH}$	$\pm 1999.9\text{mV}$	1mV	$\pm 0.1\% \text{FS}$	电导率: (0.00 ~ 19.99) $\mu\text{S}/\text{cm}$ (20.0 ~ 199.9) $\mu\text{S}/\text{cm}$ (200 ~ 1999) S/cm (2.00 ~ 19.99) mS/cm (20.0 ~ 199.9) mS/cm TDS: (0 ~ 100) g/L 盐度: (0 ~ 100) ppt 电阻率: (0 ~ 100) $\text{M}\Omega \cdot \text{cm}$	0.01 / 0.1 / 1 $\mu\text{S}/\text{cm}$; 0.01 / 0.1 mS/cm	$\pm 1.0\% \text{FS}$, 总体: $\pm 1.5\% \text{FS}$	(0~100) $^{\circ}\text{C}$ (手动/自动)	0.1 / 1 / 10 cm^{-1}

触摸屏 PH 计

产品特点

- 7 寸彩色电容式触摸屏，高分辨率 (1024*600)、高灵敏度
- 内置微处理器芯片，具有自动校准、ATC、数据存储、时钟显示、USB 输出、功能设置、无线打印、自诊断信息等功能
- 可自动识别 25 种缓冲液，支持欧美标、NIST 标和国标三种模式
- 可自动识别 8 种电导率标准溶液，支持欧美标和国标两种模式
- 支持 PC 连接，可选无线蓝牙打印和实时数据传输到手机
- 智能电极状态显示，确保正确使用
- 可存储 1000 组测试数据，可保存并传输到 U 盘中，并可支持用 EXCEL 格式查看



产品型号	PH				mV			电导率				
	测量范围	分辨率	精确度	自动校准	测量范围	分辨率	精确度	测量范围	分辨率	精确度	温度补偿范围	电极常数
01-MP8113	(-2.00 ~ 20.00) pH	0.1 / 0.01 pH	$\pm 0.02\text{pH}$			1 mV	$\pm 0.1\% \text{FS}$	/	/	/	/	/
01-MP8133	(-1.999 ~ 19.999) pH	0.1 / 0.01 / 0.001 pH	电极: $\pm 0.002 \text{pH}$, 仪表: $\pm 0.01 \text{pH}$	1, 2, 3 点位	-1999.9mV ~ 0 ~ 1999.9mV	0.1 mV	$\pm 0.03\% \text{FS}$	电导率: (0.00 ~ 20.00) $\mu\text{S}/\text{cm}$, (20.0 ~ 200.0) $\mu\text{S}/\text{cm}$ (200 ~ 2000) $\mu\text{S}/\text{cm}$, (2.00 ~ 20.00) mS/cm (20.0 ~ 200.0) mS/cm , (200 ~ 2000) mS/cm (K=10) TDS: (0 ~ 100) g/L 盐度: (0 ~ 100) ppt 电阻率: (0 ~ 100) $\text{M}\Omega \cdot \text{cm}$	0.01 / 0.1 / 1 $\mu\text{S}/\text{cm}$; 0.01 / 0.1 mS/cm	电极: $\pm 0.5\% \text{FS}$, 仪表: 0.8% FS	(0~100) $^{\circ}\text{C}$, auto	0.1 / 0.5 / 1 / 5 / 10 / 50 / 100 cm^{-1}

显微镜



DK-31023



DK-31023C



DK-31023CS



DK-31023CK

产品特点

- 体式三目显微镜，目镜 10X/23mm(视度可调)
- 一年保修期
- 外置底光源和环形灯，3W-LED 光源，外置双鹅管光源可供选择
- DK-31023C: 带智能测量相机
- DK-31023CS, DK-31023CK: 带 10.5 英寸安卓智能一体机

产品型号	名称	目镜 (mm)	光源
DK-31023	体式三目显微镜	10X / 23	外置双鹅管光源
DK-31023C	体式三目显微镜	10X / 23	外置底光源和环形灯
DK-31023CS	体式三目显微镜	10X / 23	3W-LED 光源和环形灯
DK-31023CK	体式三目显微镜	10X / 23	环形灯



产品特点

- DK-3003 台式荧光蛋白激发光源是为现有立体显微镜添加荧光的完整解决方案
- 可以单独用作激发光源，也可以选择多个波长，观察各种荧光蛋白的表达
- 用于检测转绿色荧光蛋白 (GFP) 基因、红色荧光蛋白 (DsRed) 基因植物：
水稻、小麦、玉米、大豆、棉花、拟南芥等

产品型号	描述	激发光波长	滤镜	应用
DK-3003UV	Full set-UV	360-380nm	415nm 长通	观察 DAPI,Hoechst
DK-3003RB	Full set-Royal Blue	440-460nm	500nm 长通	观察荧光蛋白 GFP,FITC
DK-3003GR	Full set-Green	510-540nm	600nm 长通	观察 DsRed,TdTomato,RFP

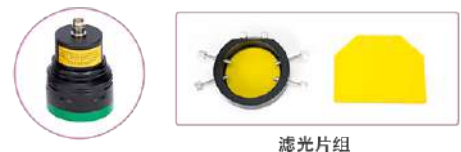

附加模块化波长组：

产品型号	描述
DK-3000UV	灯头和紫外滤光片组
DK-3000RB	灯头和蓝色滤光片组
DK-3000GR	灯头和绿色滤光片组

应用说明

最大离心加速度受以下标准影响：

- 在离心有机溶剂、温度低于 0℃、无离心适配器等特殊离心条件下，请先进行预试验，以确定是否适用，以免发生危险。
- 离心管的 RCF 或 G(相对离心力)值是在室温下，装入适量水，离心 30 分钟条件下测定的。离心机须在装有配套的支架，适配器，及缓冲装置的条件工作，以给离心管足够的支撑。在角转子有磨损，或者没有足够支撑的条件下，G 值可能会降低。
- 请勿将速度或每分钟转速 (RPM) 与相对离心力 (RCF) 混淆。只有样品离心的 RPM 和时间不能说明问题，除非转子或者离心半径是确定的；说明中必须含样本离心的时间和 RCF 值。

塑料产品的高温高压灭菌说明

在进行塑料耗材产品的高温高压灭菌时请注意以下两点：

- 高温高压灭菌的温度请控制在 121 摄氏度，灭菌时间请控制在 15 分钟，压力为 15psi/1 atm. 干燥循环可能引起塑料变形或弱化。请耐心等待至高温高压灭菌后的塑料产品温度降至 80℃ 以下，再将其取出转移。
- 请注意，不是所有塑料产品都可以高温高压灭菌。

我们的质量保证

在巴罗克，我们从产品的功能性，安全性，纯净度，配方及工艺的一致性到产品的制造，客户服务，技术支持等严把质量，客户的满意度是我们始终如一的追求。

巴罗克遵循严格细致的 QA/QC 品质控制程序，每个产品都实现了批次可追溯性，所有产品均通过五步检测合格，才可包装入箱。

巴罗克配备由世界知名制造商提供的先进设备和技术，同时我们严格控制生产环境和生产过程，确保产品质量稳定，无 DNase 和 RNase，无内毒素（致热源）。

巴罗克通过了 ISO9001:2015 体系认证、CE 认证和 FDA 认证。同时我们可以提供批次产品的灭菌证书、无酶证书、原产地证书等相关证明。相关证书文件请联系我们获取。

注意：此目录中所有产品尺寸仅供参考，如有疑问请与我们联系。

抗化学能力表

针对巴罗克品牌实验室塑料耗材

	PS	PP	HDPE	LDPE	PVC	CA	PC	CN	NY	MCE	PTFE	PET
酸												
盐酸 (25%)	G	G	G	G	G	N	R	R	N	O	R	R
浓盐酸	F	G	G	G	F	N	R	N	N	N	R	O
浓硝酸	P	P	N	N	P	N	R	N	N	N	O	N
硝酸 (25%)	P	G	F	F	F	N	R	L	N	O	R	R
醇												
丁醇	G	G	G	G	G	R	R	R	R	R	R	R
乙醇	G	G	G	G	G	R	R	N	R	O	R	R
甲醇	G	G	G	G	G	R	R	N	R	O	R	R
胺												
苯胺	G	G	G	G	P	N	N	R	R	N	R	O
二甲替甲酰胺	P	G	G	G	F	N	N	N	R	N	R	N
碱												
氢氧化钾 (25%)	F	G	G	G	G	R	N	R	R	O	N	O
氢氧化铵 (1N)	F	G	G	G	G	N	N	R	R	O	N	N
氢氧化钠	G	G	G	G	G	N	N	N	R	N	R	N
烃												
乙烷	P	G	G	G	F	R	R	R	R	R	R	R
甲苯	P	G	N	N	P	R	O	R	R	R	R	N
二甲苯	P	F	P	N	P	R	R	R	R	R	R	N
二氧杂环乙烷	P	G	G	F	P	N	N	N	R	N	R	R
二甲基亚砜	P	G	G	G	P	N	N	N	R	N	R	O*
卤代烃												
氯仿	P	G	P	N	P	N	N	R	R	N	R	R
二氯甲烷	P	F	P	N	P	N	N	R	R	N	R	N
酮												
丙酮	P	G	G	G	P	N	O	N	R	N	R	R
乙酰丙酮	P	G	G	G	P	N	O	N	R	O	R	R

* 可用于含有高达 20% 二甲基亚砜的水溶液
以上抗化学品能力表仅供参考

图例

R = 被推荐的
L = 有限制使用
N = 不推荐的
O = 建议实验的

F = 一般
G = 良好
P = 差

PS = 聚苯乙烯
PP = 聚丙烯
PVC = 聚氯乙烯
CA = 醋酸纤维素
PC = 聚碳酸酯

PTFE = 聚四氟乙烯 (特氟纶)
CN = 硝酸纤维素
NY = 尼龙
MCE = 混合硅脂纤维素
PET = 聚对苯二甲酸乙二醇酯

山东巴罗克生物科技股份有限公司

地址：山东省济南市颖秀路2766号

邮编：250101

总机：0531-67802668

销售直线：0531-88688390

Sales@BPchina001.com

www.Biologix.cn

www.CryoKING.cn

